



Superior Clamping and Gripping



产品信息

手动更换系统 SHS

灵活 紧凑。 直观。

手动快换系统 SHS

手动换刀系统，集成空气通道、锁定监控和可选配电通道。

应用领域

特别适用于具有综合性变型系列、并且需要手可靠动更换的灵活性产品生产。

优点 - 为您带来的益处

系列中包含六种单元尺寸 优化尺寸选择, 应用广泛

配套气动通道 搬运模块和刀具安全能源供应

锁定杆从侧面打开 这样即使在有限的空间内也能轻松地操作更换装置

可选锁定和状态监控 因此工艺可靠性提升

多种电、气和液体模块可选 适合大部分的通用能源传输

ISO 安装方式 便于装配到大部分机器人型号上, 无需其他转接板



规格
数量: 6



搬运重量
9 .. 58 kg



力矩负载 M_x
15 .. 320 Nm



力矩负载 M_z
25 .. 775 Nm

功能描述

手动更换系统 (SHS) 包括手动更换头 (SHK) 和手动更换适配器 (SHA)。手动换手机器人侧 (SHK)，锁形，无间隙 (专利锁定系统)，带手动适配器 (SHA)。通过锁定杆向前或向后推动销来进行锁定或解锁。集成气源通道安全可靠地为刀具提供动力。

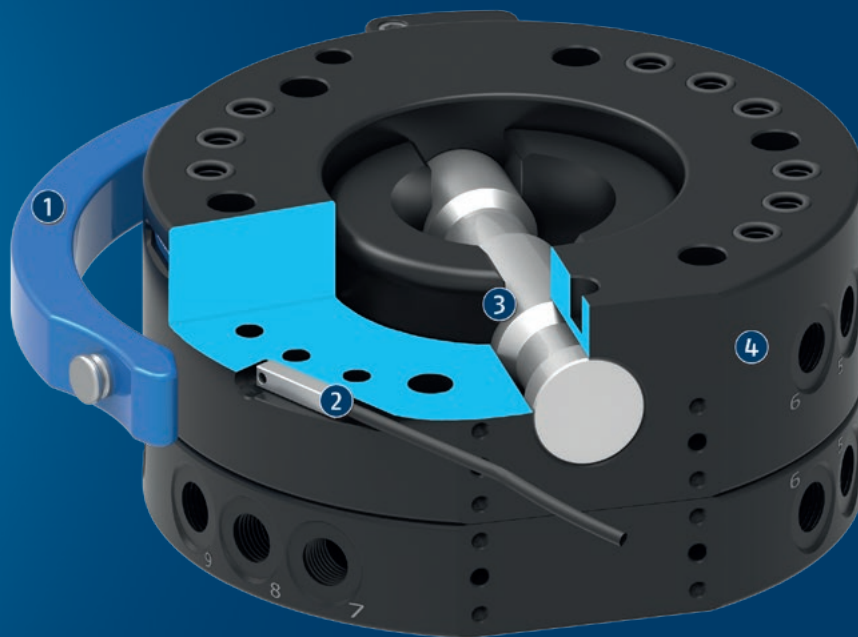

① 锁定杆
用于手动启动

② 锁定监测
选配，用于锁定状态下的可靠工艺监控

③ 锁定螺栓
采用耐腐蚀钢制造，实现简便安全的锁紧

④ 空气通道
由于整合至外壳，无干扰轮廓。还适用于真空。

产品系列的常规说明

启动：通过锁定杆手动操作

工作原理：通过旋转锁定杆，锁定和解锁头部和转接板。

能量传输：通过电模块和/或流体模块选配已集成气通道。

外壳：外壳由高强度硬化涂层铝合金制成所有功能部件均由硬化钢制成

保修期：24 个月

恶劣环境条件：请注意：在恶劣环境条件（例如：冷却液区域、铸造和研磨粉尘）下使用可能大大缩短装置的使用寿命，我公司将不承担任何保修责任。但是，大部分情况下，我们可以找到解决方案。详细信息，请咨询我们。

搬运重量：是连接到法兰的总荷载重量。设计时，应注意允许的力和力矩。请注意，超过建议的搬运重量会缩短使用寿命。

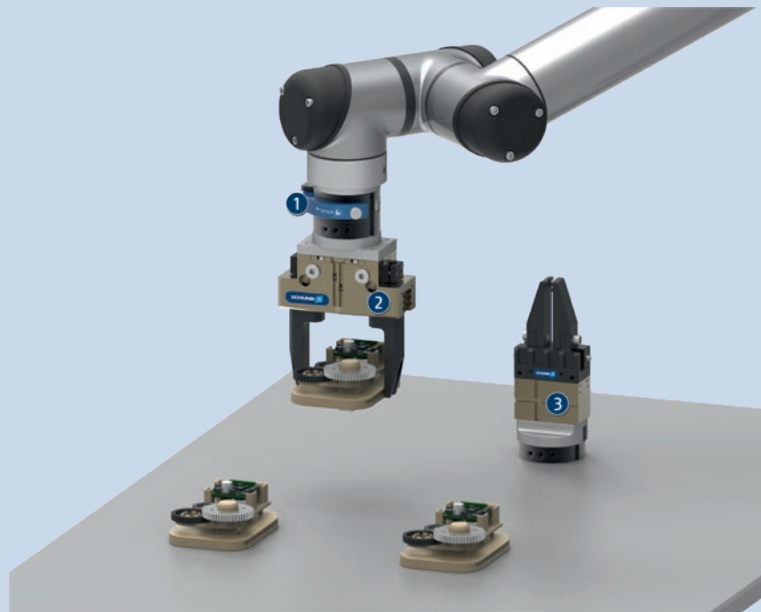

应用示例

带手动换刀系统的搬运刀具，适合抓取中小型零件。

- ① 手动快换系统 SHS
- ② 二指平动机械手 PGN-plus-P 带定制机械手手指

- ③ 二指平动机械手 MPG-plus 带定制机械手手指

雄克提供更多产品...

以下部件使得产品的生产效率更高 – 更大程度地实现功能性、灵活性、可靠性以及受控生产。



防缠绕装置



补偿单元



防碰撞和过载保护传感器



通用型机械手



感应接近式传感器



电子模块

① 在以下产品页上或者 schunk.com 可查找到有关这些产品的更多信息。

尺寸和最大载荷

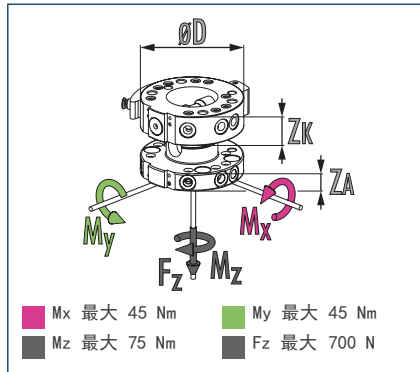

① 这是保持正常运行时允许施加到快换系统上的所有力和力矩之和的最大值。

技术参数

描述		SHK-040-000-000	SHA-040-000-000
		手动更换头	手动快换刀具侧
ID		0310400	0310401
建议搬运重量	[kg]	9	9
锁定监测		在连接套件中可选	
重复精度	[mm]	0.02	0.02
重量	[kg]	0.14	0.075
锁定时最大距离	[mm]	1	1
气路数量		4	4
用于径向使用的通道		2	4
分度圆直径	[mm]	40	40
连接法兰根据		ISO 9409-1-40-4-M6	
最低/最高环境温度	[°C]	5/60	5/60
尺寸 □ D x Z*	[mm]	50 x 24	50 x 15
螺钉连接图		S5/S7 通过法兰	S5/S7 通过法兰

* 请注意更换主装置 (ZK) 和更换转接器 (ZA) 的高度有所不同。算数和代表已连接好的快换系统的总高度。

主视图

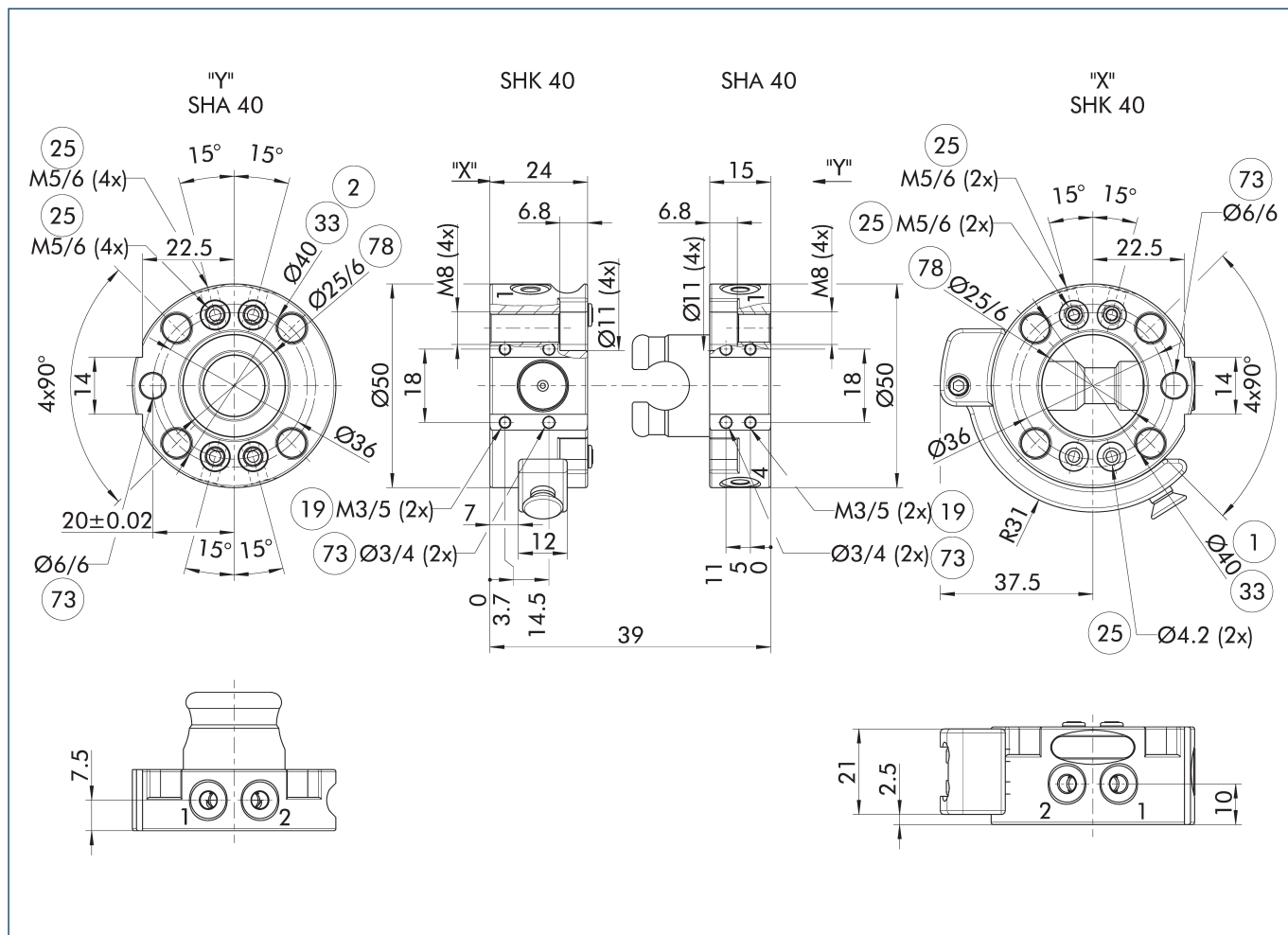

主视图显示单元的基本型。

- | | |
|----------|-----------------------|
| ① 机械人侧连接 | ③③ DIN ISO-9409 螺栓分布圆 |
| ② 工具侧连接 | ⑦③ 适合定心销 |
| ⑱ 选配件安装面 | ⑦⑧ 适合定心 |
| ⑫ 气体通道 | |

锁定/解锁时的干扰轮廓

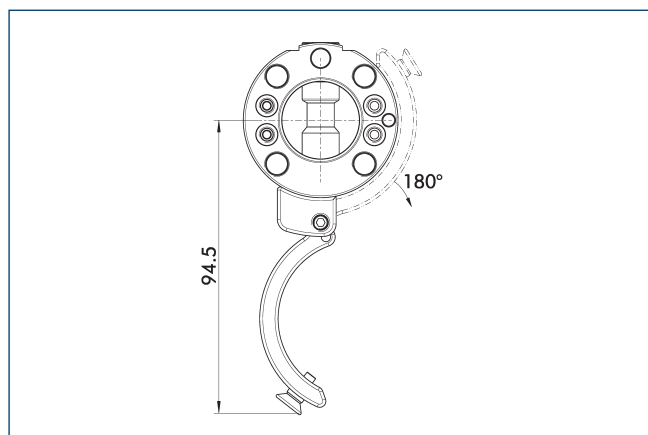

图中显示了锁定和解锁时的干扰性轮廓。所示数值可能会因锁定杆开启角度而有所不同。

气动通道

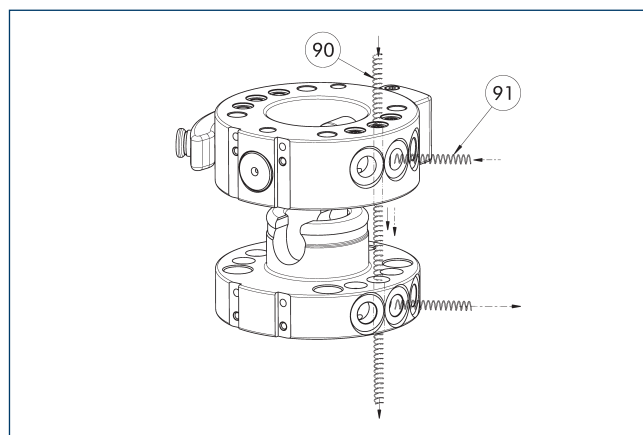

- | | |
|---------|---------|
| ⑨⑨ 轴向引线 | ⑨① 径向引线 |
|---------|---------|

更换系统具备气动引线。他们可通过转接板(轴向)或软管(径向)进行无软管直接连接使用。有些引线可进行轴向使用。

法兰 ISO-A040-P-radial

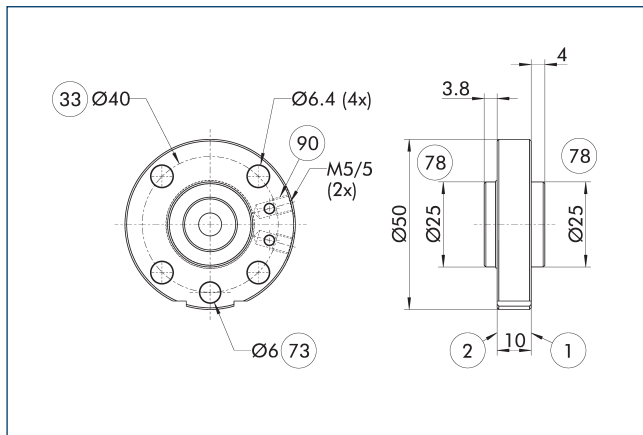

- ① 机械侧连接
- ② 工具侧连接
- ③③ DIN ISO-9409 螺栓分布圆
- ⑦③ 适合定心销
- ⑦⑧ 适合定心
- ⑨⑩ 径向气路接口

机器人侧转接板

描述	ID
机器人侧	
A-SHK-040-P-RADIAL	1391534

- ① 带有径向空气接口的法兰, 可使用 SHK 的集成轴向空气接口。

SHK 的对中盘

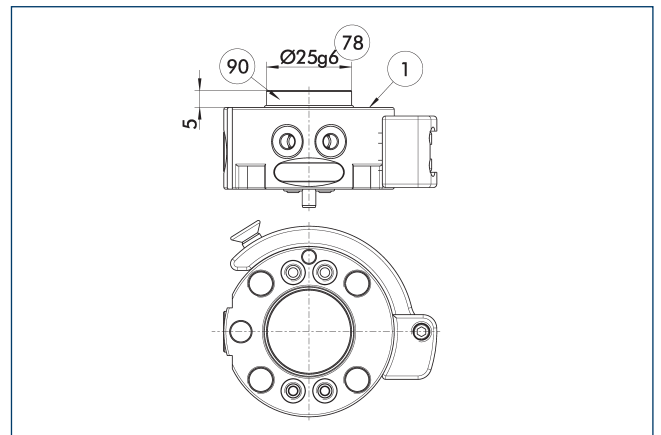

- ① 机械侧连接
- ⑦⑧ 适合定心
- ⑨⑩ 对中盘

描述	ID
对中盘	
A-HWK-040-BOSS	0302742

- ① 装配套, 用于在机械接口上 (例如: 机器人上) 对中

附件

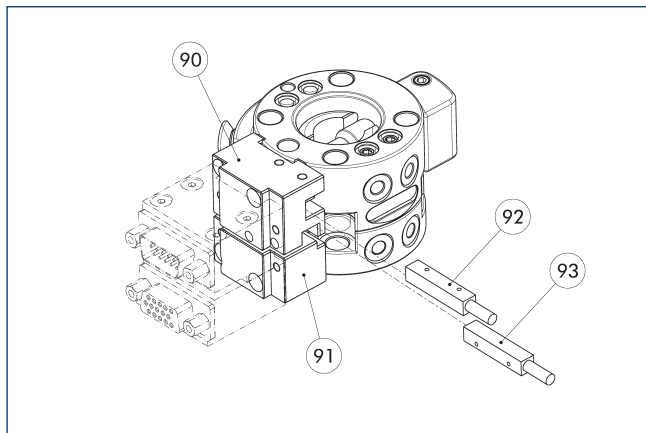

⑨⑩ 机器人侧转接板

⑨② 锁定传感器

⑨① 刀具侧法兰板

⑨③ 刀具侧状态传感器

描述	ID	描述
机器人侧		
SHK-040-AK0-S7	1304690	连接板
刀具侧		
SHA-040-AK0-S7	1304691	连接板
机器人侧信号馈通模块		
SW0-A15-K	9936357	
SW0-E10-011-K	9935801	
SW0-E20-011-K	9936525	
工具侧信号馈通模块		
SW0-A15-A	9936356	
SW0-E10-011-A	9935802	
SW0-E20-011-A	9936526	
感应接近式传感器		
IN 5-S-M12	0301569	
IN 5-S-M8	0301469	

① 带转接板或通道模块的更换系统可选配提供, 可以作为完整总成组件订购。如需帮助, 请联系我们。

附件

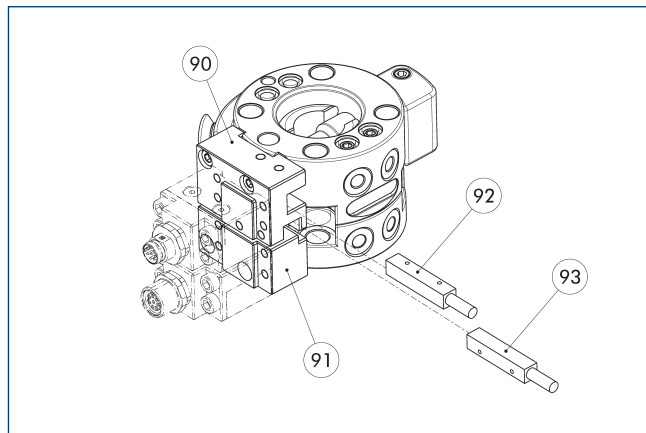

⑨⑩ 机器人侧转接板

⑨② 锁定传感器

⑨① 刀具侧法兰板

⑨③ 刀具侧状态传感器

描述	ID	描述
机器人侧		
SHK-040-AK0-S5	1304684	连接板
刀具侧		
SHA-040-AK0-S5	1304688	连接板
机器人侧信号馈通模块		
SW0-E3A-K	9941631	
SW0-EM8-005-K	9966150	
工具侧信号馈通模块		
SW0-E3A-A	9941632	
SW0-EM8-005-A	9966151	
感应接近式传感器		
IN 5-S-M12	0301569	
IN 5-S-M8	0301469	

① 带转接板或通道模块的更换系统可选配提供, 可以作为完整总成组件订购。如需帮助, 请联系我们。

电缆接头

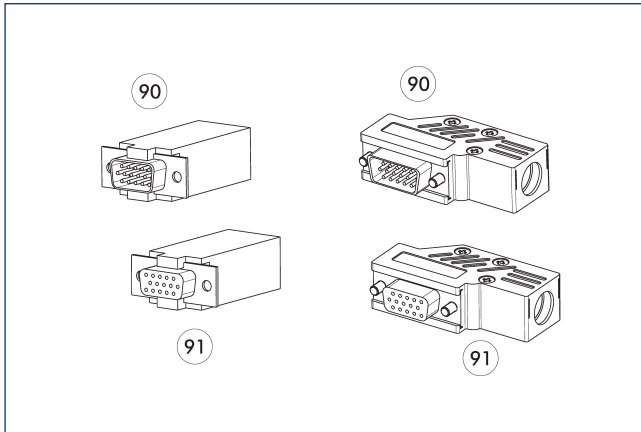

90 D-sub 连接插头

91 D-sub 连接器

描述	ID	
角式电缆连接器, 机器人侧		
KAS-A15-K-90	0301301	
角式电缆连接器, 工具侧		
KAS-A15-A-90	0301302	
直式电缆连接器, 机器人侧		
KAS-A15-K-0	0301264	
直式电缆连接器, 工具侧		
KAS-A15-A-0	0301265	

① 如需了解其他电缆连接器, 请参见样本的“选配件”一章, 或者访问我们的网站。

尺寸和最大载荷

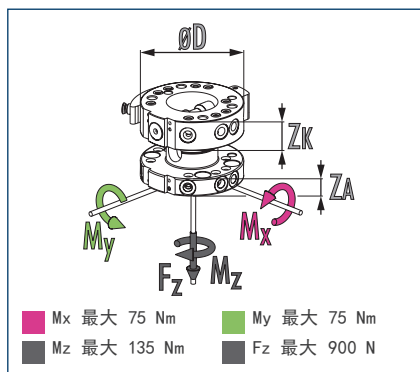

① 这是保持正常运行时允许施加到快换系统上的所有力和力矩之和的最大值。

技术参数

描述		SHK-050-000-000	SHA-050-000-000
		手动更换头	手动快换刀具侧
ID		0310410	0310411
建议搬运重量	[kg]	11	11
锁定监测		在连接套件中可选	
重复精度	[mm]	0.02	0.02
重量	[kg]	0.25	0.1
锁定时最大距离	[mm]	1	1
气路数量		6	6
用于径向使用的通道		3	6
分度圆直径	[mm]	50	50
连接法兰根据		ISO 9409-1-50-4-M6	ISO 9409-1-50-4-M6
最低/最高环境温度	[°C]	5/60	5/60
尺寸 □ D x Z*	[mm]	63 x 26.5	63 x 16
螺钉连接图		S5/S7 通过法兰	S5/S7 通过法兰

* 请注意更换主装置 (ZK) 和更换转接器 (ZA) 的高度有所不同。算数和代表已连接好的快换系统的总高度。

Universal Robots, Techman Robot, OMRON 和 Doosan Robotics 的技术数据

描述		E0A-UR3510-SHK-050-E08-000	E0A-UR3510-SHA-050-E08-000	E0A-TM51214-SHK-050-E08-000	E0A-TM51214-SHA-050-E08-000	E0A-DRM-SHK-050-E08-000	E0A-DRM-SHA-050-E08-000
		手动更换头	手动快换刀具侧	手动更换头	手动快换刀具侧	手动更换头	手动快换刀具侧
ID		1334788	1334789	1399638	1399639	1399576	1399581
建议搬运重量	[kg]	11	11	11	11	11	11
锁定监测		在连接套件中可选		在连接套件中可选		在连接套件中可选	
重复精度	[mm]	0.02	0.02	0.02	0.02	0.02	0.02
重量	[kg]	0.35	0.14	0.5	0.14	0.35	0.14
锁定时最大距离	[mm]	1	1	1	1	1	1
气路数量		6	6	6	6	6	6
用于径向使用的通道		3	6	3	6	3	6
分度圆直径	[mm]	50	50	50	50	50	50
连接法兰根据		ISO 9409-1-50-4-M6	ISO 9409-1-50-4-M6	ISO 9409-1-50-4-M6	ISO 9409-1-50-4-M6	ISO 9409-1-50-4-M6	ISO 9409-1-50-4-M6
最低/最高环境温度	[° C]	5/60	5/60	5/60	5/60	5/60	5/60
尺寸 □ D x Z*	[mm]	63 x 26.5	63 x 16	63 x 26.5	63 x 16	63 x 26.5	63 x 16
螺钉连接图		S5/S7 通过法兰	S5/S7 通过法兰	S5/S7 通过法兰	S5/S7 通过法兰	S5/S7 通过法兰	S5/S7 通过法兰
介质通道。							
传输类型		信号	信号	信号	信号	信号	信号
针脚触点数量		8	8	8	8	8	8
额定电流	[A]	1.5	1.5	1.5	1.5	1.5	1.5
额定电压	[V DC]	-/30	-/30	-/30	-/30	-/30	-/30
电气接头		M8 插座, 8 针	M8 连接器, 8 针	M8 插座, 8 针	M8 连接器, 8 针	M8 插座, 8 针	M8 连接器, 8 针
电气连接插座		切向 (右侧)	切向 (左侧)	切向 (右侧)	切向 (左侧)	切向 (右侧)	切向 (左侧)

* 请注意更换主装置 (ZK) 和更换转接器 (ZA) 的高度有所不同。算数和代表已连接好的快换系统的总高度。

主视图

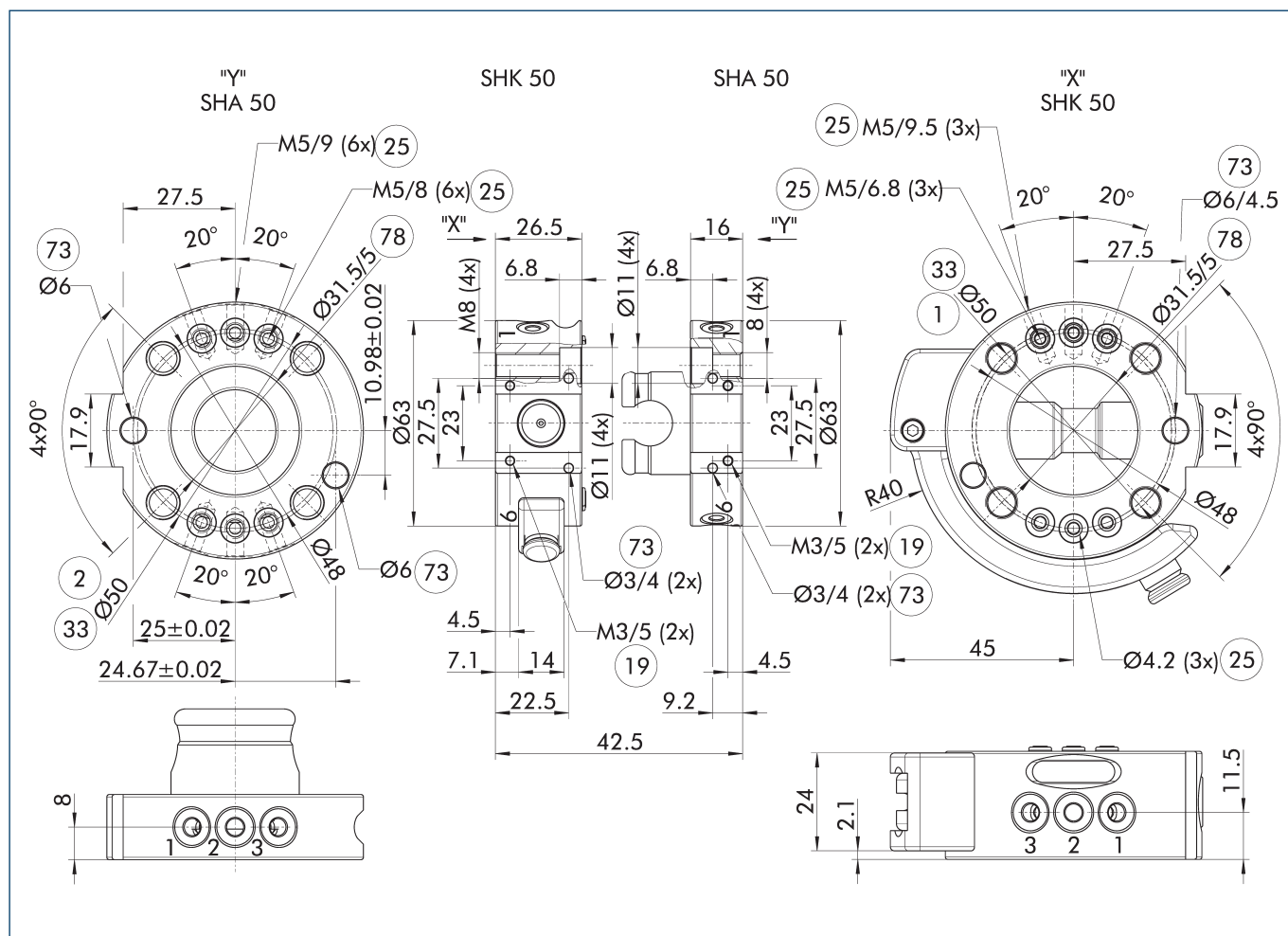

主视图显示单元的基本型。

- | | |
|-----------|-----------------------|
| ① 机械侧连接 | ③③ DIN ISO-9409 螺栓分布圆 |
| ② 工具侧连接 | ⑦③ 适合定心销 |
| ⑬⑨ 选配件安装面 | ⑦⑧ 适合定心 |
| ⑮⑤ 气体通道 | |

主视图 E0A-UR3510-SHK-050

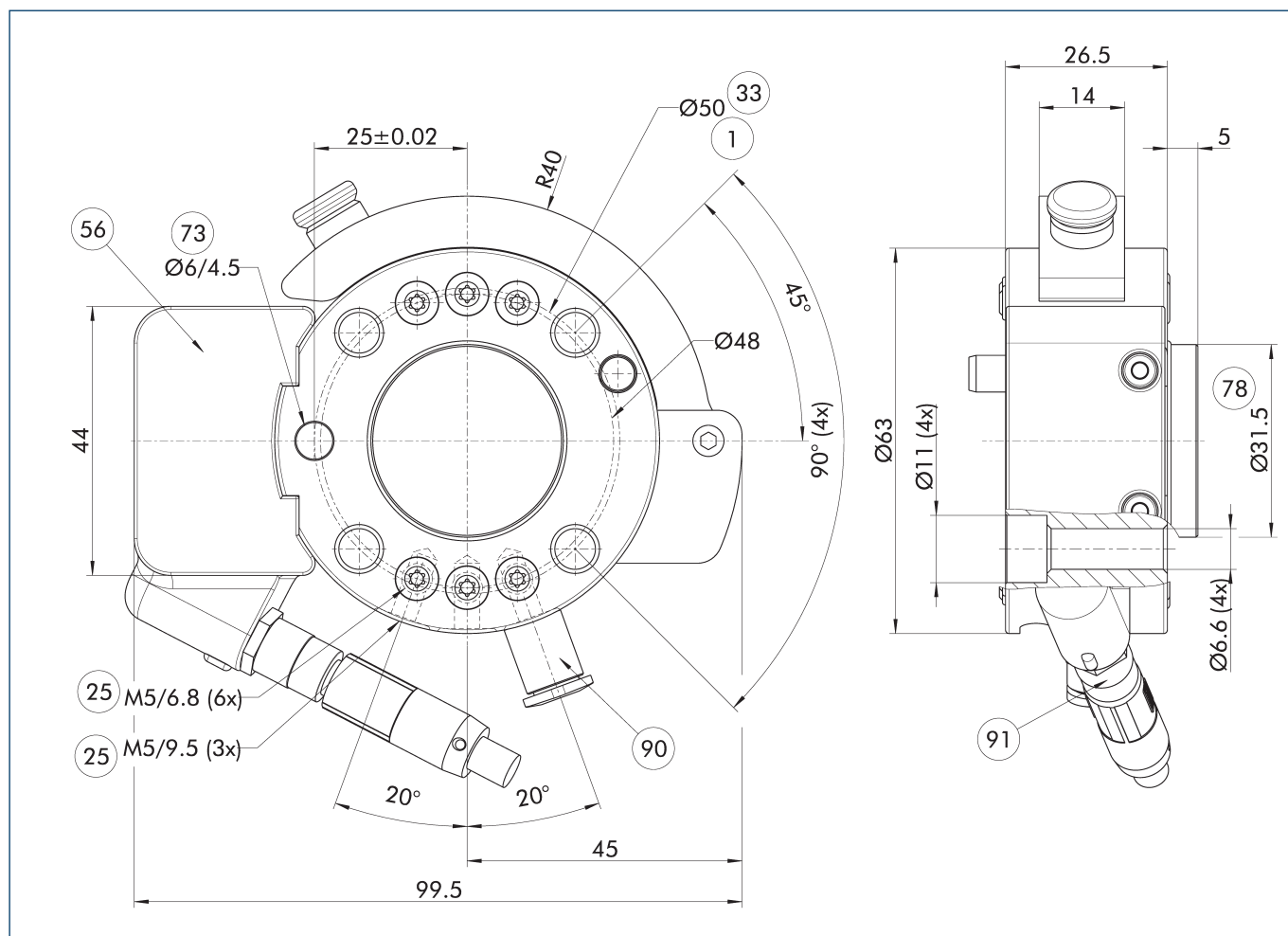

- ① 机械侧连接
- ②⑤ 气体通道
- ③③ DIN ISO-9409 螺栓分布圆
- ⑤⑥ 在供货范围内

- ⑦③ 适合定心销
- ⑦⑧ 适合定心
- ⑨⑩ 空气接口
- ⑨① 电气接头

主视图 E0A-UR3510-SHA-050

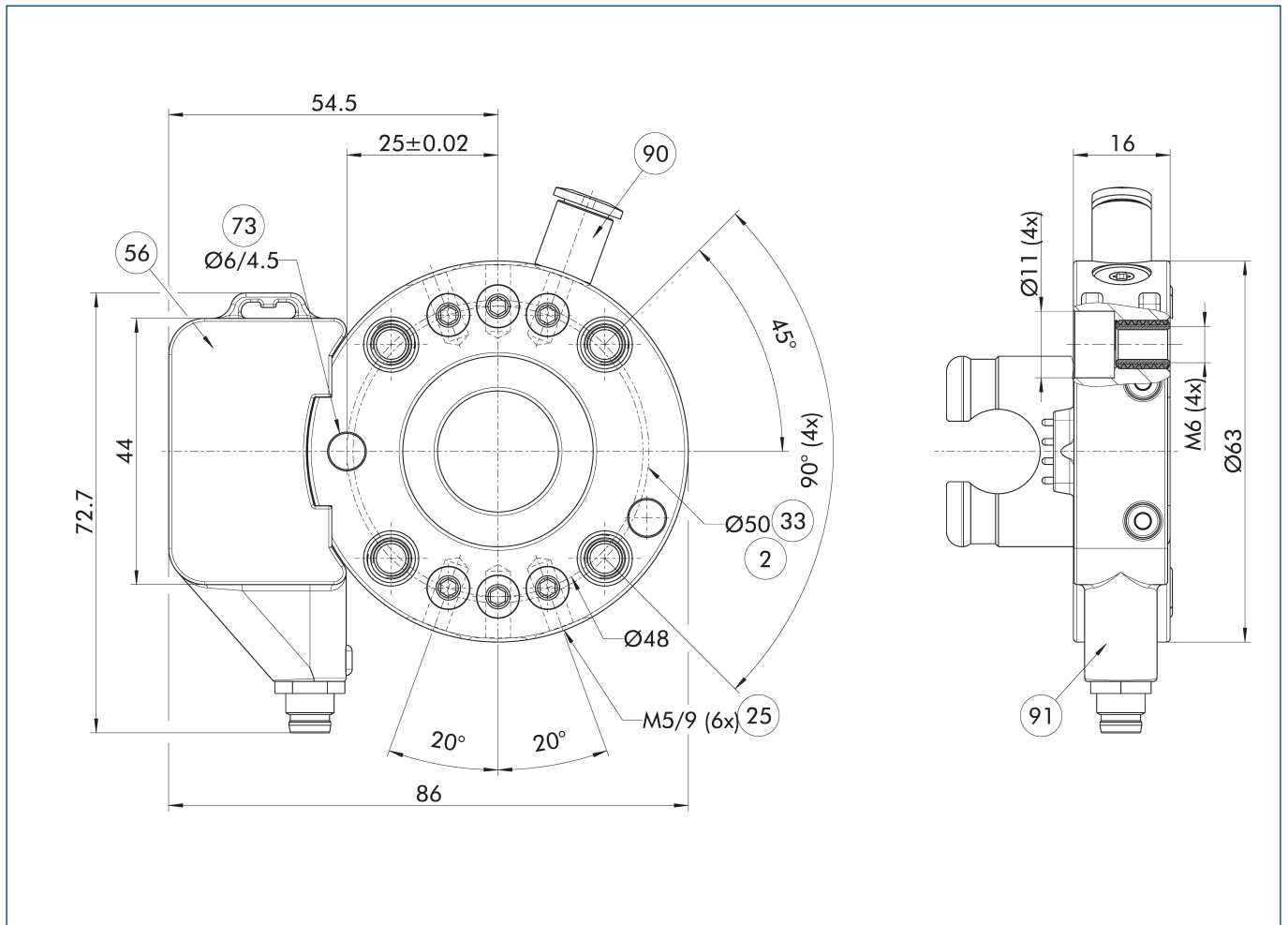

- | | |
|-----------------------|----------|
| ② 工具侧连接 | ⑦③ 适合定心销 |
| ②⑤ 气体通道 | ⑨⑩ 空气接口 |
| ③③ DIN ISO-9409 螺栓分布圆 | ⑨① 电气接头 |
| ⑤⑥ 在供货范围内 | |

主视图 EOA-TM51214-SHK-050

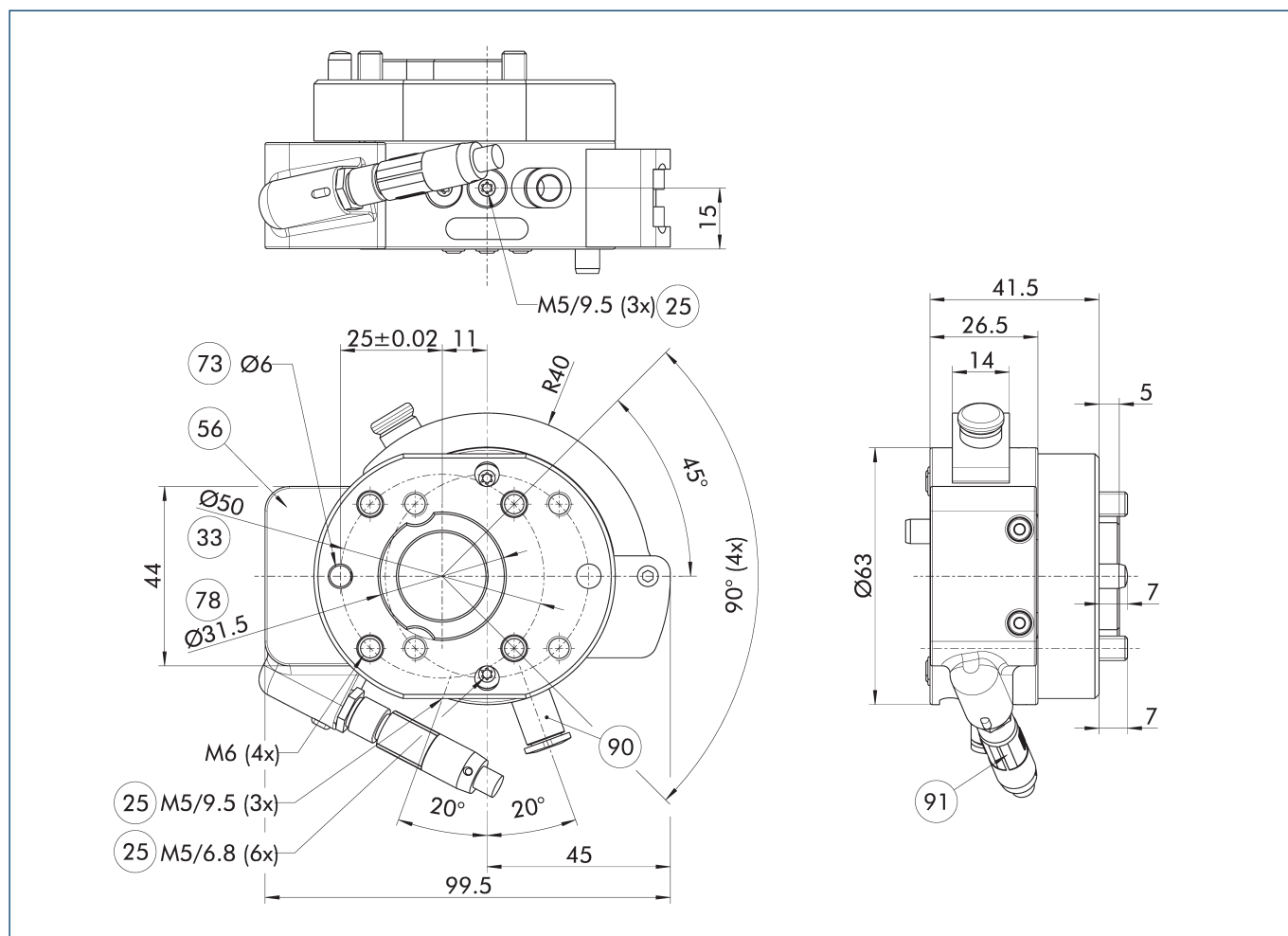

- | | |
|-----------------------|----------|
| ① 机械人侧连接 | ⑦③ 适合定心销 |
| ②⑤ 气体通道 | ⑦⑧ 适合定心 |
| ③③ DIN ISO-9409 螺栓分布圆 | ⑨⑩ 空气接口 |
| ⑤⑥ 在供货范围内 | ⑨① 电气接头 |

主视图 E0A-TM51214-SHK-050

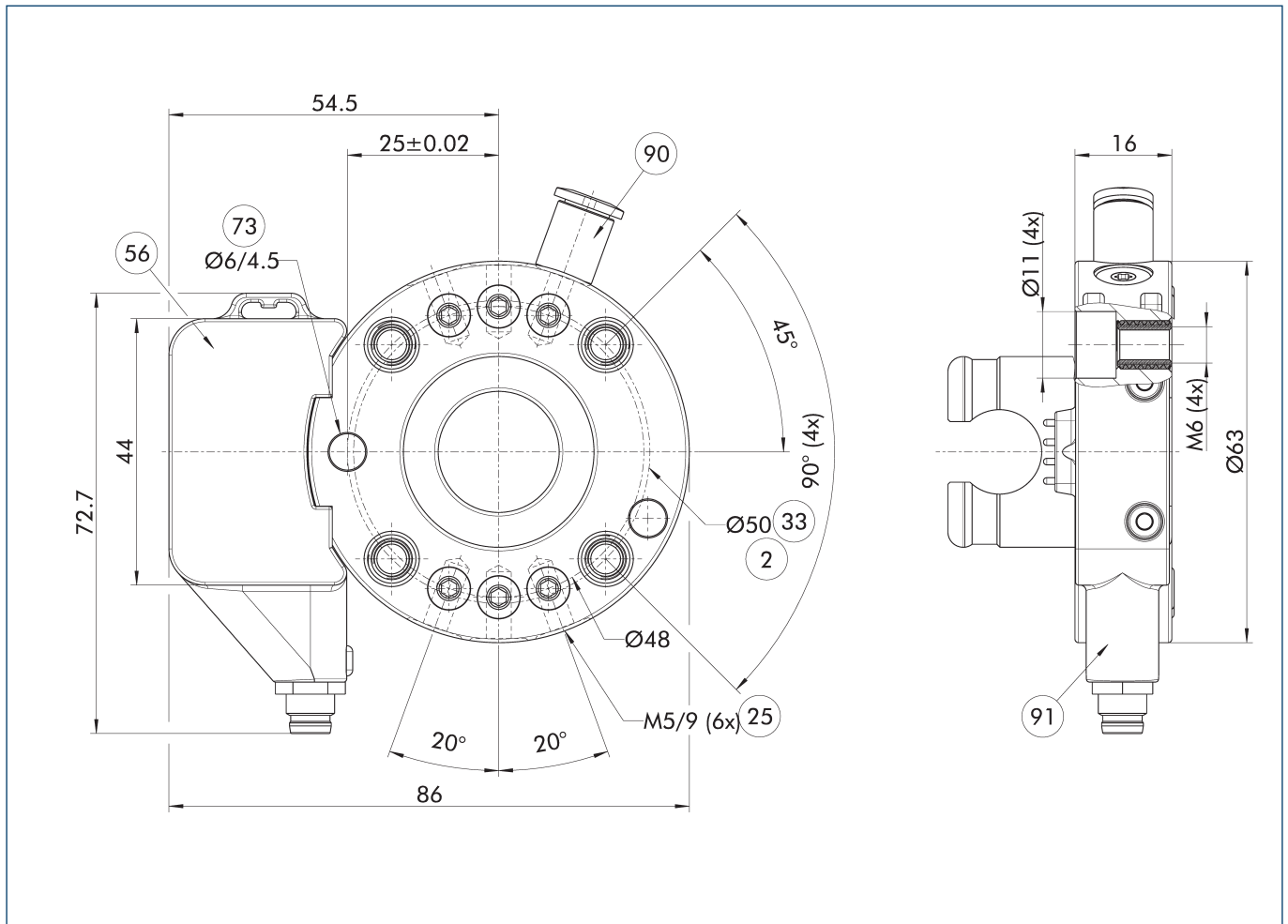

- ② 工具侧连接
- ②⑤ 气体通道
- ③③ DIN ISO-9409 螺栓分布圆
- ⑤⑥ 在供货范围内

- ⑦③ 适合定心销
- ⑨⑩ 空气接口
- ⑨① 电气接头

主视图 EOA-DRM-SHK-050

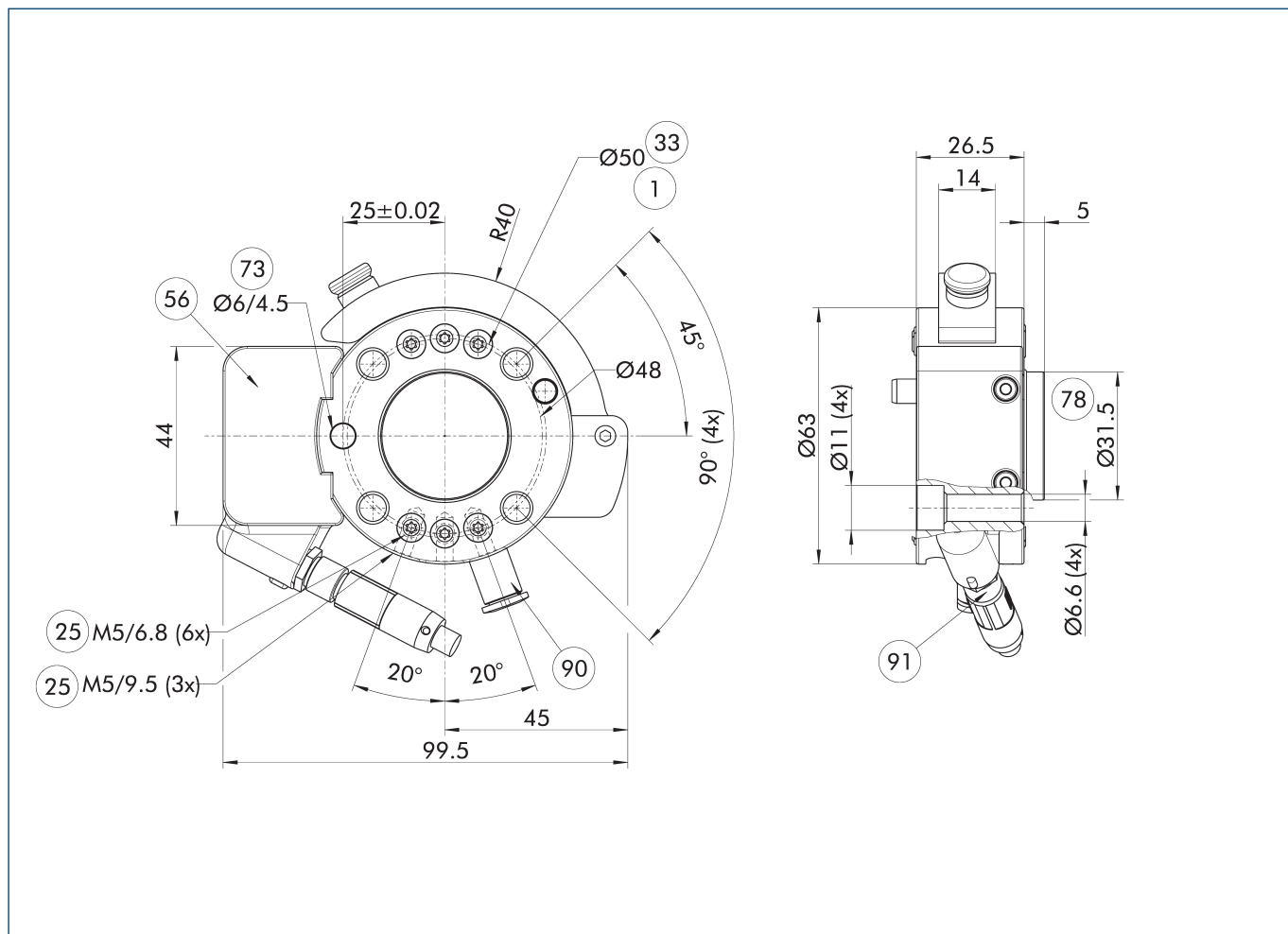

- | | |
|-----------------------|----------|
| ① 机械侧连接 | ⑦③ 适合定心销 |
| ②⑤ 气体通道 | ⑦⑧ 适合定心 |
| ③③ DIN ISO-9409 螺栓分布圆 | ⑨⑩ 空气接口 |
| ⑤⑥ 在供货范围内 | ⑨① 电气接头 |

主视图 EOA-DRM-SHA-050

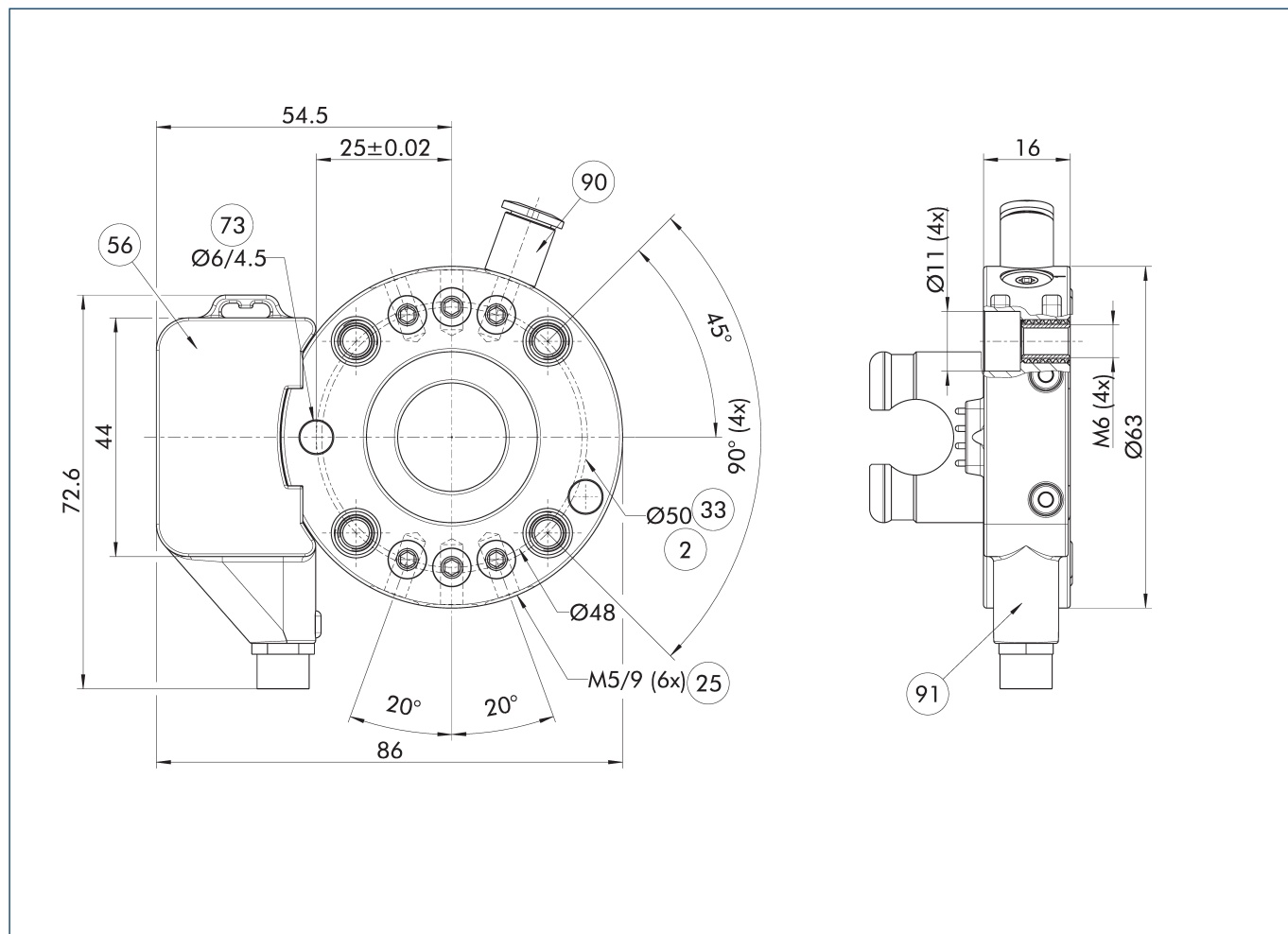

- ② 工具侧连接
- ②⑤ 气体通道
- ③③ DIN ISO-9409 螺栓分布圆
- ⑤⑥ 在供货范围内
- ⑦③ 适合定心销
- ⑨⑩ 空气接口
- ⑨① 电气接头

锁定/解锁时的干扰轮廓

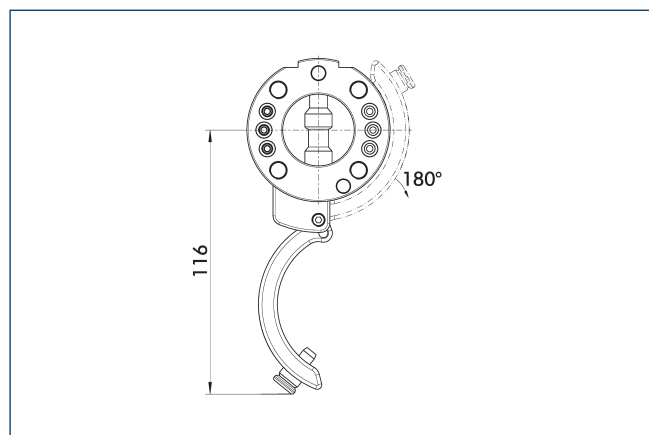

图中显示了锁定和解锁时的干扰性轮廓。所示数值可能会因锁定杆开启角度而有所不同。

气动通道

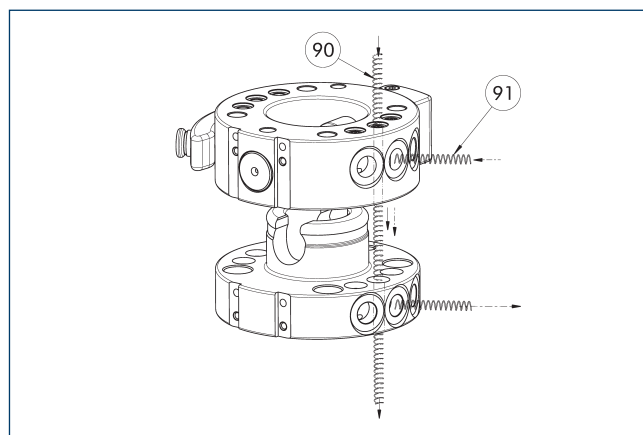

- ⑨⑩ 轴向引线
- ⑨① 径向引线

更换系统具备气动引线。他们可通过转接板（轴向）或软管（径向）进行无软管直接连接使用。有些引线可进行轴向使用。

法兰 ISO-A050-P-radial

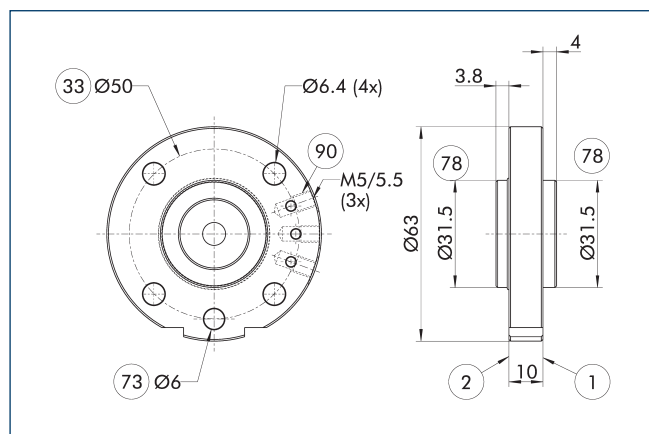

- ① 机械人侧连接
- ② 工具侧连接
- ③③ DIN ISO-9409 螺栓分布圆
- ⑦③ 适合定心销
- ⑦⑧ 适合定心
- ⑨① 径向气路接口

机器人侧转接板

描述	ID
机器人侧	
A-SHK-050-P-RADIAL	1391557

- ① 带有径向空气接口的法兰, 可使用 SHK 的集成轴向空气接口。

SHK 的对中盘

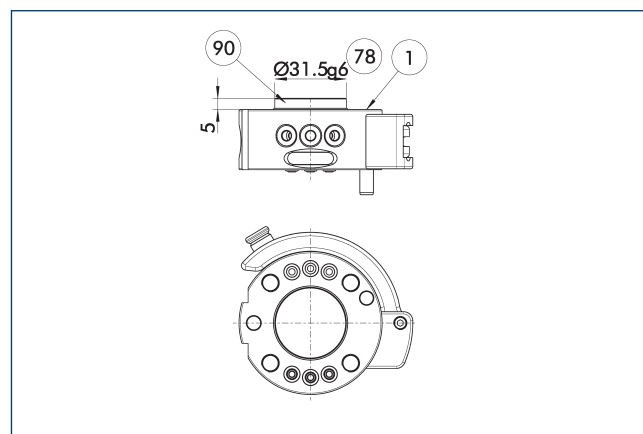

- ① 机械人侧连接
- ⑦⑧ 适合定心
- ⑨① 对中盘

描述	ID
对中盘	
A-HWK-050-BOSS	0302752

- ① 装配套, 用于在机械接口上 (例如: 机器人上) 对中

附件

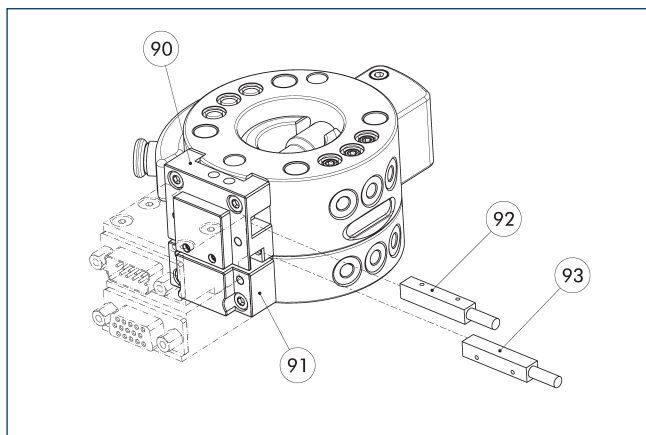

⑨⑩ 机器人侧转接板

⑨② 锁定传感器

⑨① 刀具侧法兰板

⑨③ 刀具侧状态传感器

描述	ID	描述
机器人侧		
SHK-050-AKO-S7	1304734	连接板
刀具侧		
SHA-050-AKO-S7	1304738	连接板
机器人侧信号馈通模块		
SWO-A15-K	9936357	
SWO-E10-011-K	9935801	
SWO-E20-011-K	9936525	
工具侧信号馈通模块		
SWO-A15-A	9936356	
SWO-E10-011-A	9935802	
SWO-E20-011-A	9936526	
感应接近式传感器		
IN 5-S-M12	0301569	
IN 5-S-M8	0301469	

① 带转接板板或通道模块的更换系统可选配提供, 可以作为完整总成组件订购。如需帮助, 请联系我们。

附件

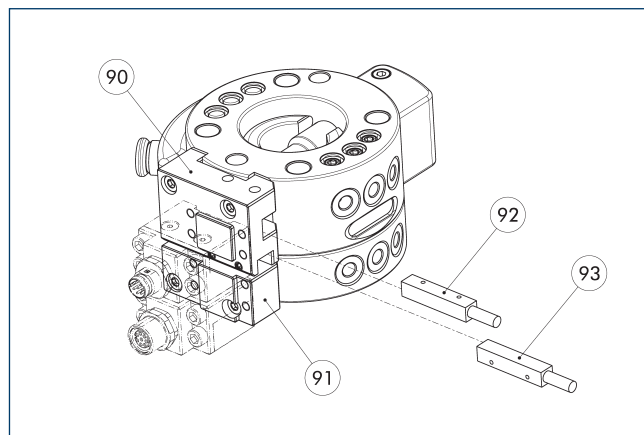

⑨⑩ 机器人侧转接板

⑨② 锁定传感器

⑨① 刀具侧法兰板

⑨③ 刀具侧状态传感器

描述	ID	描述
机器人侧		
SHK-050-AKO-S5	1304699	连接板
刀具侧		
SHA-050-AKO-S5	1304710	连接板
机器人侧信号馈通模块		
SWO-E3A-K	9941631	
SWO-EM8-005-K	9966150	
工具侧信号馈通模块		
SWO-E3A-A	9941632	
SWO-EM8-005-A	9966151	
感应接近式传感器		
IN 5-S-M12	0301569	
IN 5-S-M8	0301469	

① 带转接板板或通道模块的更换系统可选配提供, 可以作为完整总成组件订购。如需帮助, 请联系我们。

电缆接头

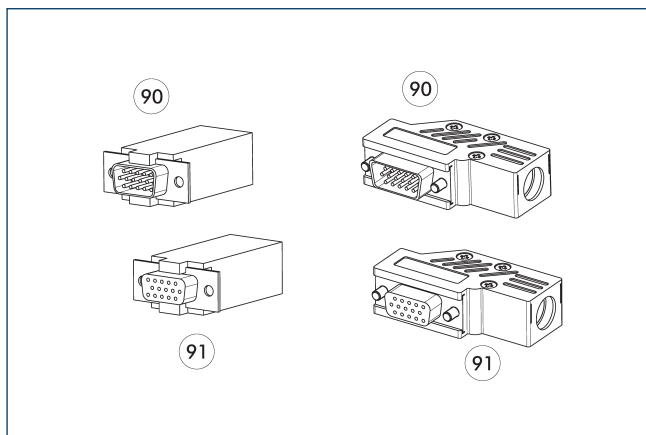

90 D-sub 连接插头

91 D-sub 连接器

描述	ID	
角式电缆连接器, 机器人侧		
KAS-A15-K-90	0301301	
角式电缆连接器, 工具侧		
KAS-A15-A-90	0301302	
直式电缆连接器, 机器人侧		
KAS-A15-K-0	0301264	
直式电缆连接器, 工具侧		
KAS-A15-A-0	0301265	

① 如需了解其他电缆连接器, 请参见样本的“选配件”一章, 或者访问我们的网站。

尺寸和最大载荷

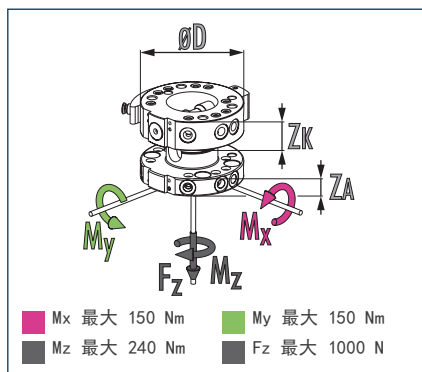

① 这是保持正常运行时允许施加到快换系统上的所有力和力矩之和的最大值。

技术参数

描述		SHK-063-000-000	SHA-063-000-000
		手动更换头	手动快换刀具侧
ID		0310420	0310421
建议搬运重量	[kg]	18	18
锁定监测		在连接套件中可选	
重复精度	[mm]	0.02	0.02
重量	[kg]	0.41	0.2
锁定时最大距离	[mm]	1	1
气路数量		6	6
用于径向使用的通道		3	6
分度圆直径	[mm]	63	63
连接法兰根据		ISO 9409-1-63-4-M6	
最低/最高环境温度	[°C]	5/60	5/60
尺寸 □ D x Z*	[mm]	80 x 28.5	80 x 18
螺钉连接图		K 跨接适配板	K 跨接适配板

* 请注意更换主装置 (ZK) 和更换转接器 (ZA) 的高度有所不同。算数和代表已连接好的快换系统的总高度。

主视图

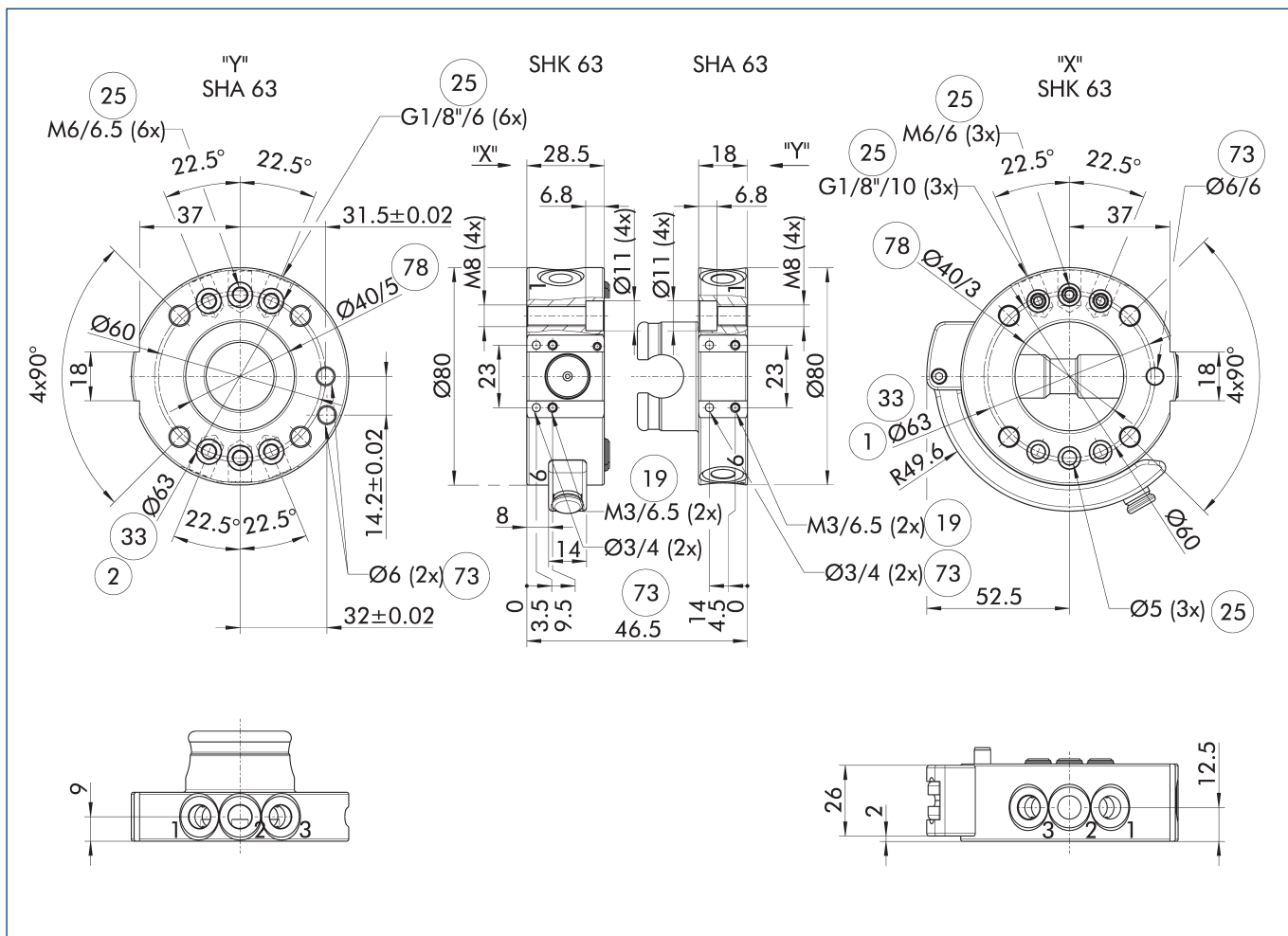

主视图显示单元的基本型。

- | | |
|-----------|-----------------------|
| ① 机械侧连接 | ③③ DIN ISO-9409 螺栓分布圆 |
| ② 工具侧连接 | ⑦③ 适合定心销 |
| ⑬⑨ 选配件安装面 | ⑦⑧ 适合定心 |
| ⑮⑤ 气体通道 | |

锁定/解锁时的干扰轮廓

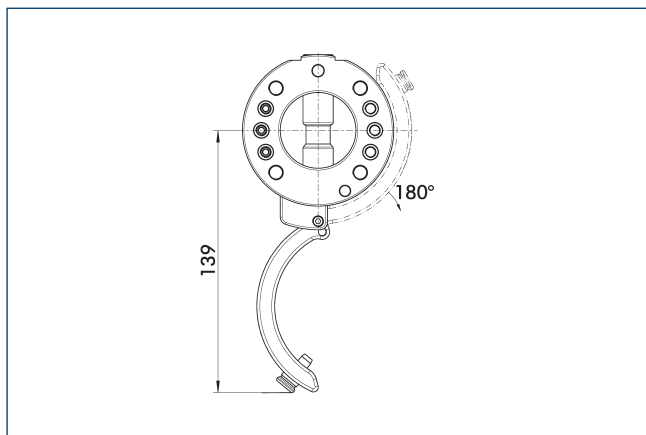

图中显示了锁定和解锁时的干扰性轮廓。所示数值可能会因锁定杆开启角度而有所不同。

气动通道

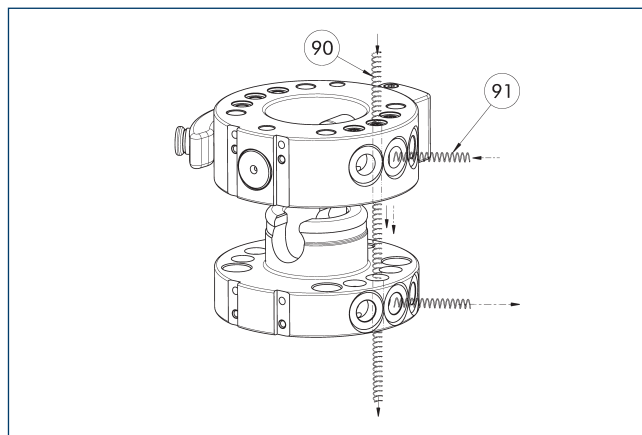

- | | |
|---------|---------|
| ⑨① 轴向引线 | ⑨② 径向引线 |
|---------|---------|

更换系统具备气动引线。他们可通过转接板（轴向）或软管（径向）进行无软管直接连接使用。有些引线可进行轴向使用。

法兰 ISO-A063-P-radial

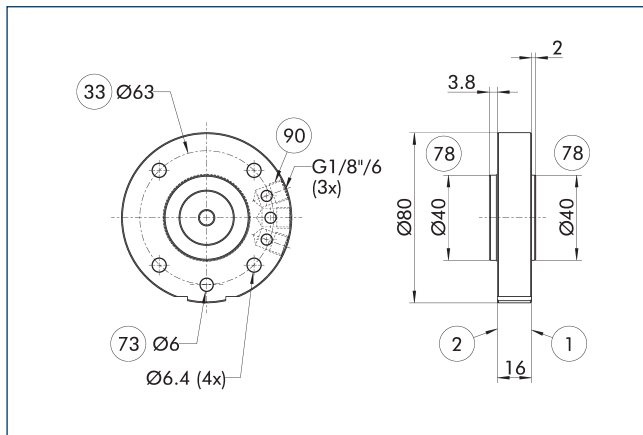

- ① 机械侧连接
- ② 工具侧连接
- ③③ DIN ISO-9409 螺栓分布圆
- ⑦③ 适合定心销
- ⑦⑧ 适合定心
- ⑨⑩ 径向气路接口

机器人侧转接板

描述	ID
机器人侧	
A-SHK-063-P-RADIAL	1391562

① 带有径向空气接口的法兰, 可使用 SHK 的集成轴向空气接口。

SHK 的对中盘

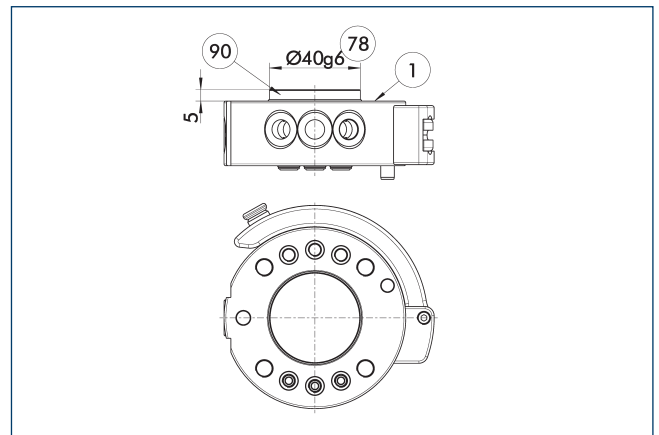

- ① 机械侧连接
- ⑦⑧ 适合定心
- ⑨⑩ 对中盘

描述	ID
对中盘	
A-HWK-063-BOSS	0302765

① 装配套, 用于在机械接口上 (例如: 机器人上) 对中

附件

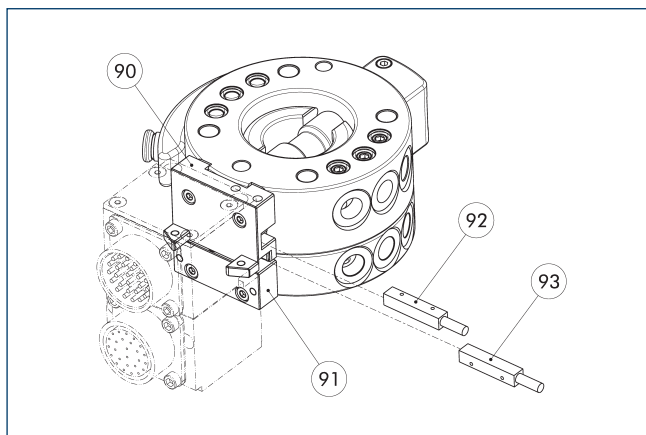

90 机器人侧转接板

92 锁定传感器

91 刀具侧法兰板

93 刀具侧状态传感器

描述	ID	描述
机器人侧		
SHK-063-AKO-K	1304742	连接板
刀具侧		
SHA-063-AKO-K	1304745	连接板
机器人侧通信馈通模块		
SWO-KE7-K	9960993	
SWO-KF6-K	9965143	
工具侧通信馈通模块		
SWO-KE7-A	9960994	
SWO-KF6-A	9965144	
机器人侧电源馈通模块		
SWO-KM14-K	9940812	
工具侧电源馈通模块		
SWO-KM14-A	9941480	
机器人侧信号馈通模块		
SWO-K12-K	9948701	
SWO-K19-K	9937328	
SWO-K26-K	9937798	
SWO-KF19-K	9959886	
SWO-KG19-K	9950140	
工具侧信号馈通模块		
SWO-K10-A	9960543	
SWO-K12-A	9948702	
SWO-K14-A	9954959	
SWO-K19-A	9937329	
SWO-K21-A	9958100	
SWO-K26-A	9937799	
SWO-KF10-A	9961308	
SWO-KF14-A	9961307	
SWO-KF19-A	9959887	
SWO-KG19-A	9950144	
感应接近式传感器		
IN 5-S-M12	0301569	
IN 5-S-M8	0301469	

① 带转接板或通道模块的更换系统可选配提供, 可以作为完整总成组件订购。如需帮助, 请联系我们。

电缆连接器/电缆延长件

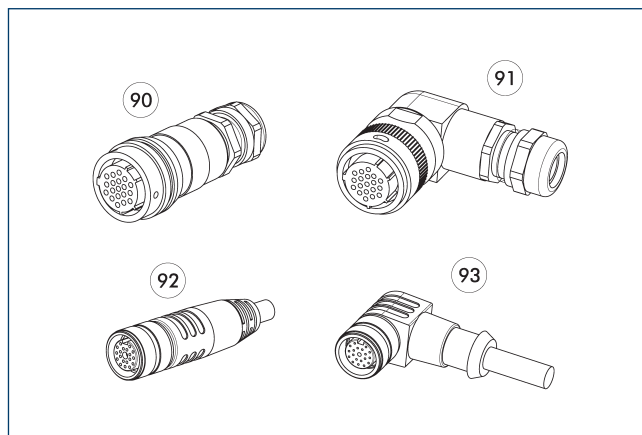

90 直连插头/插座

92 直连插头/插座, 带延长线

91 弯头连接插头/插座

93 弯头连接插头/插座, 带延长线

可按照客户要求提供其他长度的电缆。

描述	ID	长度
		[m]
角式电缆连接器, 机器人侧		
KAS-19B-K-90-C	0301294	
角式电缆连接器, 工具侧		
KAS-19B-A-90-C	0301295	
角式电缆连接器及电缆, 机器人侧		
KV-10-SWK-19F-90	0302173	10
KV-3-SWK-19B-90	0302179	3
KV-3-SWK-26B-90	0302185	3
KV-5-SWK-19B-90	0302190	5
KV-5-SWK-19F-90	0302172	5
KV-5-SWK-26B-90	0302186	5
角式电缆连接器及电缆, 工具侧		
KV-3-SWA-19B-90	0302191	3
KV-3-SWA-19F-90	0302175	3
KV-3-SWA-26B-90	0302187	3
直式电缆连接器, 机器人侧		
KAS-19B-K-0-C	0301283	
直式电缆连接器, 工具侧		
KAS-19B-A-0-C	0301284	
直式电缆连接器及电缆, 机器人侧		
KV-10-SWK-19F-0	0302171	10
KV-3-SWK-19B-0	0302176	3
KV-3-SWK-26B-0	0302192	3
KV-5-SWK-19B-0	0302177	5
KV-5-SWK-19F-0	0302170	5
KV-5-SWK-26B-0	0302193	5
直式电缆连接器及电缆, 工具侧		
KV-3-SWA-19B-0	0302178	3
KV-3-SWA-19F-0	0302174	3
KV-3-SWA-26B-0	0302184	3

① 如需了解其他电缆连接器, 请参见样本的“选配件”一章, 或者访问我们的网站。

尺寸和最大载荷

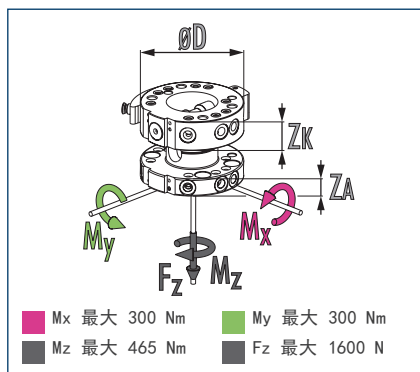

① 这是保持正常运行时允许施加到快换系统上的所有力和力矩之和的最大值。

技术参数

描述		SHK-080-000-000	SHA-080-000-000
		手动更换头	手动快换刀具侧
ID		0310430	0310431
建议搬运重量	[kg]	36	36
锁定监测		在连接套件中可选	
重复精度	[mm]	0.02	0.02
重量	[kg]	0.74	0.35
锁定时最大距离	[mm]	1	1
气路数量		9	9
用于径向使用的通道		4	9
分度圆直径	[mm]	80	80
连接法兰根据		ISO 9409-1-80-6-M8	
最低/最高环境温度	[°C]	5/60	5/60
尺寸 □ D × Z*	[mm]	100 × 30	100 × 18
螺钉连接图		K 跨接适配板	K 跨接适配板

* 请注意更换主装置 (ZK) 和更换转接器 (ZA) 的高度有所不同。算数和代表已连接好的快换系统的总高度。

主视图

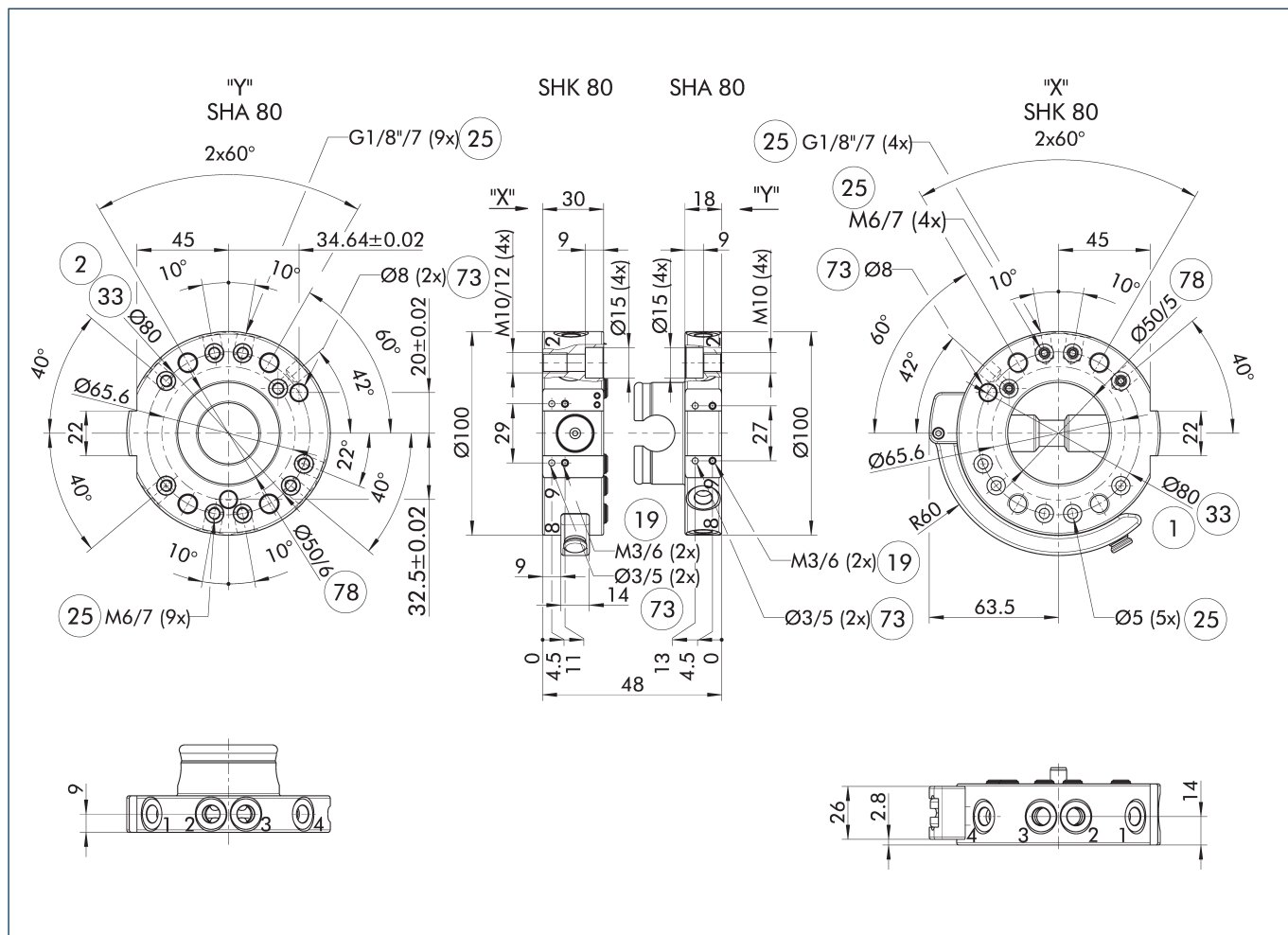

主视图显示单元的基本型。

- ① 机械侧连接
- ③③ DIN ISO-9409 螺栓分布圆
- ② 工具侧连接
- ⑦③ 适合定心销
- ⑱ 选配件安装面
- ⑦⑧ 适合定心
- ⑳ 气体通道

锁定/解锁时的干扰轮廓

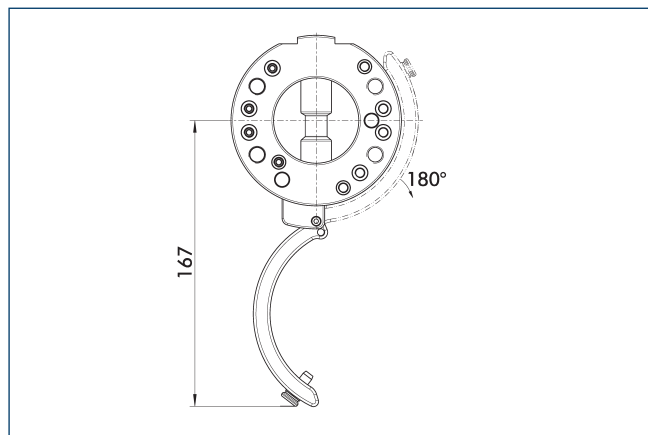

图中显示了锁定和解锁时的干扰性轮廓。所示数值可能会因锁定杆开启角度而有所不同。

气动通道

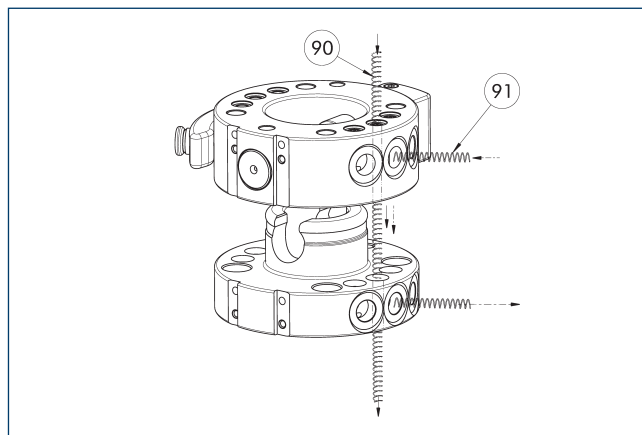

- ⑨⑩ 轴向引线
- ⑨① 径向引线

更换系统具备气动引线。他们可通过转接板（轴向）或软管（径向）进行无软管直接连接使用。有些引线可进行轴向使用。

法兰 ISO-A080-P-radial

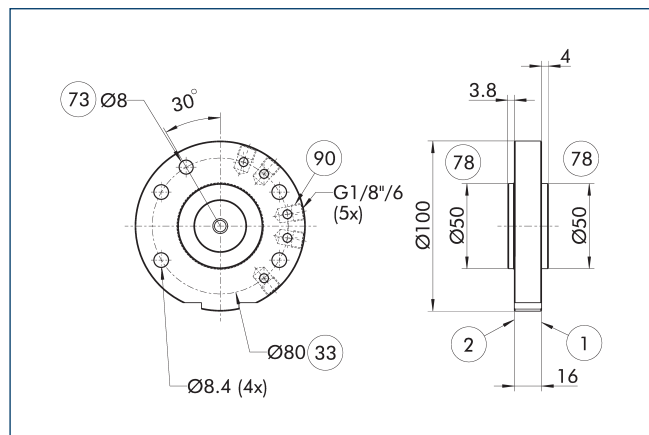

- ① 机械人侧连接
- ② 工具侧连接
- ③③ DIN ISO-9409 螺栓分布圆
- ⑦③ 适合定心销
- ⑦⑧ 适合定心
- ⑨① 径向气路接口

机器人侧转接板

描述	ID
机器人侧	
A-SHK-080-P-RADIAL	1391564

① 带有径向空气接口的法兰, 可使用 SHK 的集成轴向空气接口。

SHK 的对中盘

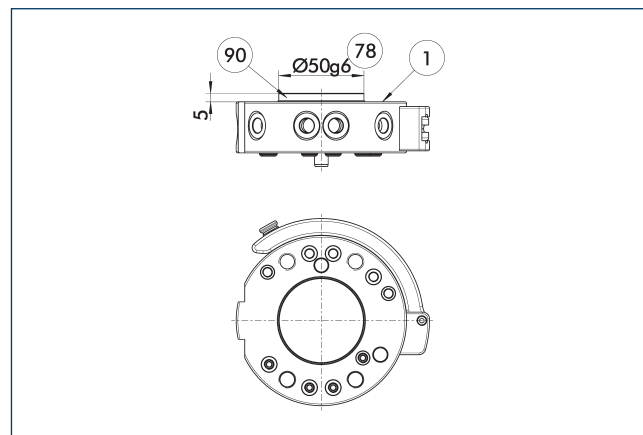

- ① 机械人侧连接
- ⑦⑧ 适合定心
- ⑨① 对中盘

描述	ID
对中盘	
A-HWK-080-BOSS	0302782

① 装配套, 用于在机械接口上 (例如: 机器人上) 对中

附件

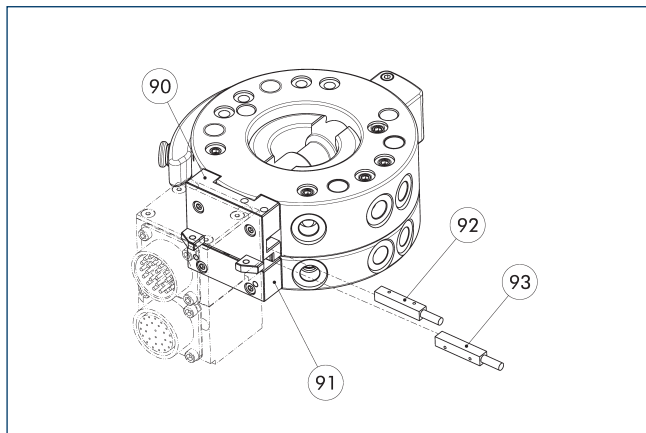

90 机器人侧转接板

92 锁定传感器

91 刀具侧法兰板

93 刀具侧状态传感器

描述	ID	描述
机器人侧		
SHK-080-AKO-K	1304759	连接板
刀具侧		
SHA-080-AKO-K	1304762	连接板
机器人侧通信模块		
SWO-KE7-K	9960993	
SWO-KF6-K	9965143	
工具侧通信模块		
SWO-KE7-A	9960994	
SWO-KF6-A	9965144	
机器人侧电源模块		
SWO-KM14-K	9940812	
工具侧电源模块		
SWO-KM14-A	9941480	
机器人侧信号模块		
SWO-K12-K	9948701	
SWO-K19-K	9937328	
SWO-K26-K	9937798	
SWO-KF19-K	9959886	
SWO-KG19-K	9950140	
工具侧信号模块		
SWO-K10-A	9960543	
SWO-K12-A	9948702	
SWO-K14-A	9954959	
SWO-K19-A	9937329	
SWO-K21-A	9958100	
SWO-K26-A	9937799	
SWO-KF10-A	9961308	
SWO-KF14-A	9961307	
SWO-KF19-A	9959887	
SWO-KG19-A	9950144	
感应接近式传感器		
IN 5-S-M12	0301569	
IN 5-S-M8	0301469	

① 带转接板或通道模块的更换系统可选配提供，可以作为完整总成组件订购。如需帮助，请联系我们。

电缆连接器/电缆延长件

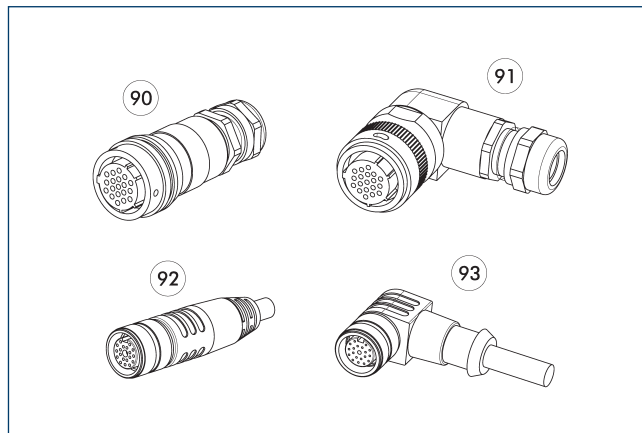

90 直连插头/插座

92 直连插头/插座，带延长线

91 弯头连接插头/插座

93 弯头连接插头/插座，带延长线

可按照客户要求提供其他长度的电缆。

描述	ID	长度
		[m]
角式电缆连接器，机器人侧		
KAS-19B-K-90-C	0301294	
角式电缆连接器，工具侧		
KAS-19B-A-90-C	0301295	
角式电缆连接器及电缆，机器人侧		
KV-10-SWK-19F-90	0302173	10
KV-3-SWK-26B-90	0302185	3
KV-5-SWK-19F-90	0302172	5
KV-5-SWK-26B-90	0302186	5
角式电缆连接器及电缆，工具侧		
KV-3-SWA-19F-90	0302175	3
KV-3-SWA-26B-90	0302187	3
直式电缆连接器，机器人侧		
KAS-19B-K-0-C	0301283	
直式电缆连接器，工具侧		
KAS-19B-A-0-C	0301284	
直式电缆连接器及电缆，机器人侧		
KV-10-SWK-19F-0	0302171	10
KV-3-SWK-26B-0	0302192	3
KV-5-SWK-19F-0	0302170	5
KV-5-SWK-26B-0	0302193	5
直式电缆连接器及电缆，工具侧		
KV-3-SWA-19F-0	0302174	3
KV-3-SWA-26B-0	0302184	3

① 如需了解其他电缆连接器，请参见样本的“选配件”一章，或者访问我们的网站。

尺寸和最大载荷

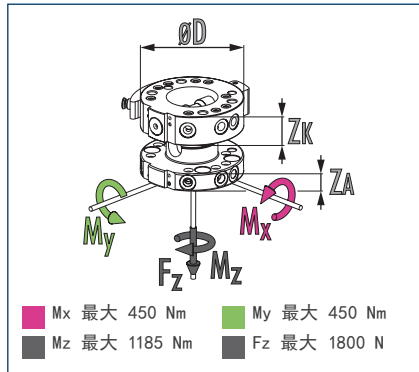

① 这是保持正常运行时允许施加到快换系统上的所有力和力矩之和的最大值。

技术参数

描述		SHK-100-000-000	SHA-100-000-000
		手动更换头	手动快换刀具侧
ID		0310440	0310441
建议搬运重量	[kg]	43	43
锁定监测		可选项	
重复精度	[mm]	0.02	0.02
重量	[kg]	1.3	0.55
锁定时最大距离	[mm]	1	1
气路数量		12	12
用于径向使用的通道		6	12
分度圆直径	[mm]	100	100
连接法兰根据		ISO 9409-1-100-6-M8	
最低/最高环境温度	[°C]	5/60	5/60
尺寸 □ D × Z*	[mm]	125 × 38	125 × 28
螺钉连接图		J	J

* 请注意更换主装置 (ZK) 和更换转接器 (ZA) 的高度有所不同。算数和代表已连接好的快换系统的总高度。

主视图

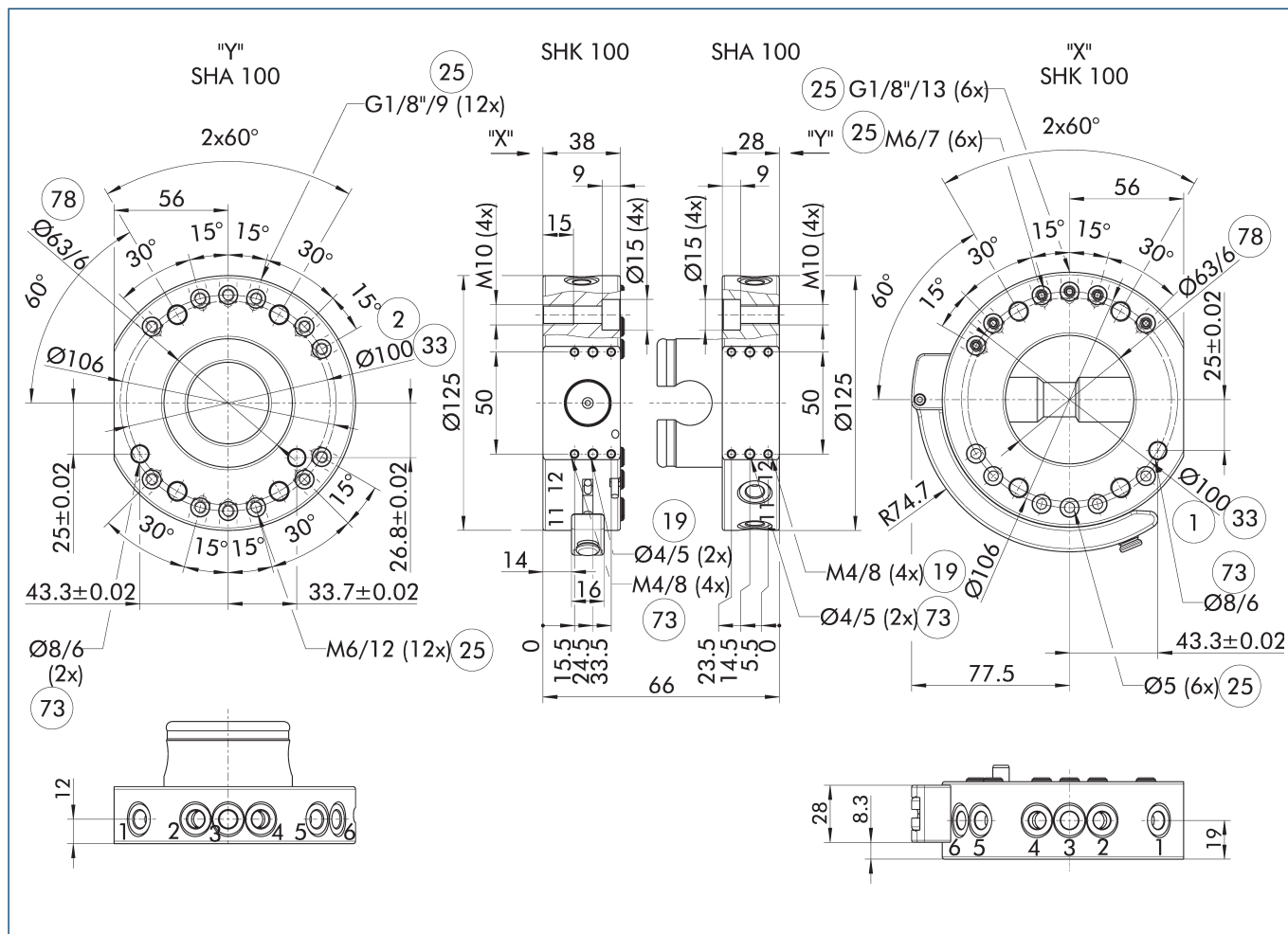

主视图显示单元的基本型。

- | | |
|-----------|-----------------------|
| ① 机械侧连接 | ③③ DIN ISO-9409 螺栓分布圆 |
| ② 工具侧连接 | ⑦③ 适合定心销 |
| ⑬⑨ 选配件安装面 | ⑦⑧ 适合定心 |
| ⑮⑤ 气体通道 | |

锁定/解锁时的干扰轮廓

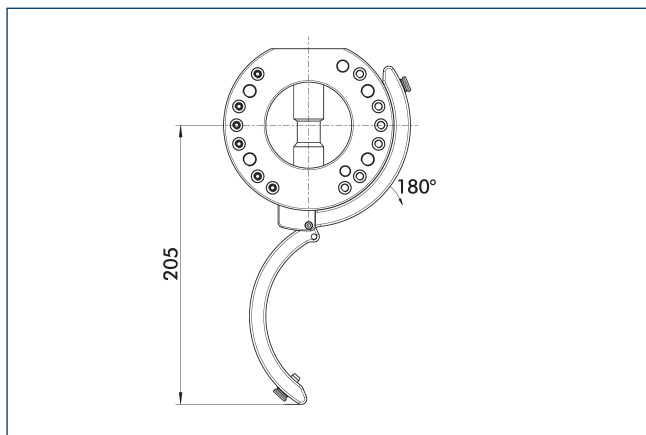

图中显示了锁定和解锁时的干扰性轮廓。所示数值可能会因锁定杆开启角度而有所不同。

气动通道

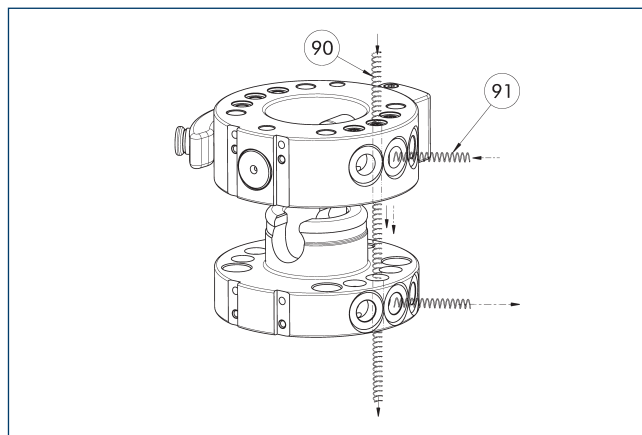

⑨① 轴向引线

⑨① 径向引线

更换系统具备气动引线。他们可通过转接板(轴向)或软管(径向)进行无软管直接连接使用。有些引线可进行轴向使用。

法兰 ISO-A100-P-radial

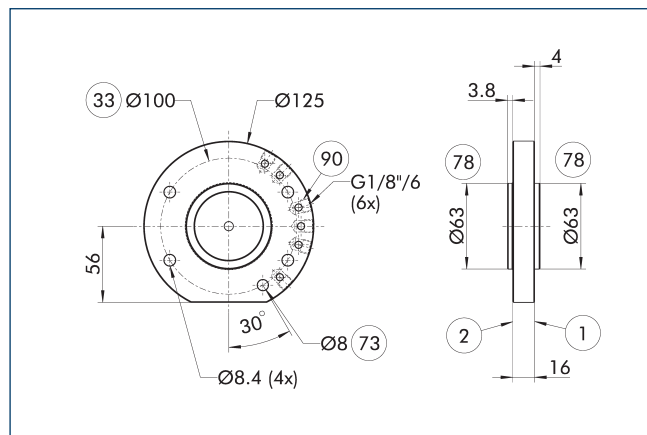

- ① 机械人侧连接
- ② 工具侧连接
- ③③ DIN ISO-9409 螺栓分布圆
- ⑦③ 适合定心销
- ⑦⑧ 适合定心
- ⑨① 径向气路接口

机器人侧转接板

描述	ID
机器人侧	
A-SHK-100-P-RADIAL	1391567

① 带有径向空气接口的法兰, 可使用 SHK 的集成轴向空气接口。

SHK 的对中盘

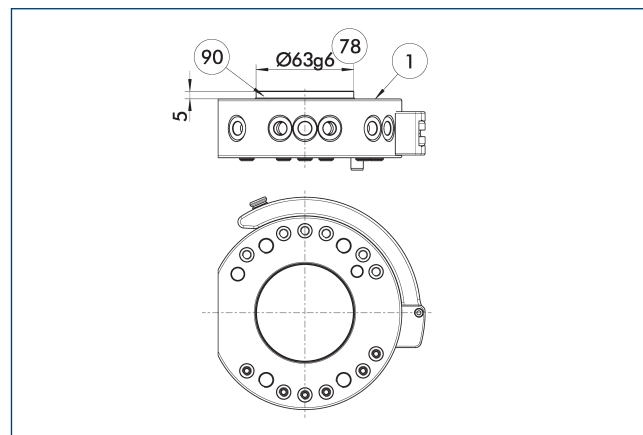

- ① 机械人侧连接
- ⑦⑧ 适合定心

描述	ID
对中盘	
A-HWK-100-BOSS	0302802

① 装配套, 用于在机械接口上 (例如: 机器人上) 对中

电路通道模块

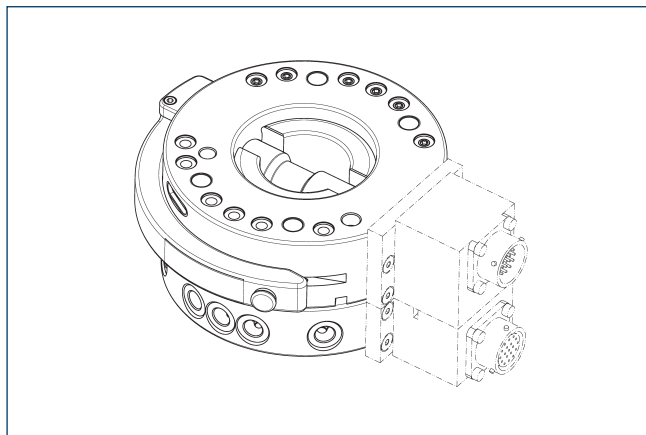

描述	ID	针脚数量
机器人侧通信馈通模块		
SWO-RE5-K	9957444	
工具侧通信馈通模块		
SWO-RE5-A	9957445	
机器人侧电源馈通模块		
SWO-MT8-K	9937157	
工具侧电源馈通模块		
SWO-MT8-A	9937158	
机器人侧信号馈通模块		
SWO-G19-K	9940649	19
SWO-R19-K	9935815	19
SWO-R26-K	9935819	26
SWO-R32-K	9941387	32
SWO-RF19-K	9948654	19
工具侧信号馈通模块		
SWO-G19-A	9940650	19
SWO-R19-A	9935816	19
SWO-R26-A	9935820	26
SWO-R32-A	9941388	32
SWO-RF19-A	9948657	19

① 带转接板或通道模块的更换系统可选配提供, 可以作为完整总成组件订购。如需帮助, 请联系我们。

电缆连接器/电缆延长件

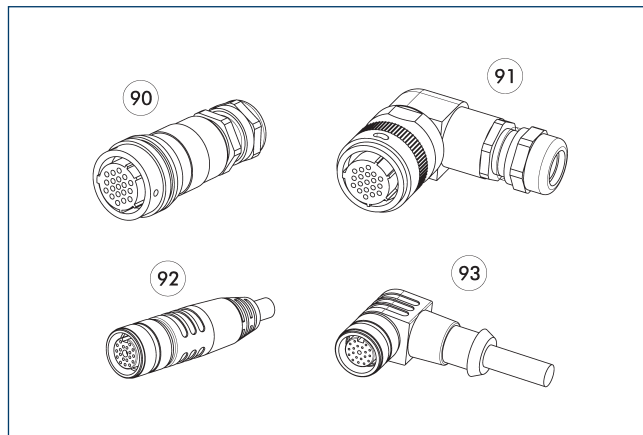

⑨⑩ 直连插头/插座

⑨① 弯头连接插头/插座

⑨② 直连插头/插座, 带延长线

⑨③ 弯头连接插头/插座, 带延长线

可按照客户要求提供其他长度的电缆。

描述	ID	长度
		[m]
角式电缆连接器, 机器人侧		
KAS-19B-K-90-C	0301294	
角式电缆连接器, 工具侧		
KAS-19B-A-90-C	0301295	
角式电缆连接器及电缆, 机器人侧		
KV-10-SWK-19F-90	0302173	10
KV-3-SWK-19B-90	0302179	3
KV-5-SWK-19B-90	0302190	5
KV-5-SWK-19F-90	0302172	5
角式电缆连接器及电缆, 工具侧		
KV-3-SWA-19B-90	0302191	3
KV-3-SWA-19F-90	0302175	3
直式电缆连接器, 机器人侧		
KAS-19B-K-0-C	0301283	
直式电缆连接器, 工具侧		
KAS-19B-A-0-C	0301284	
直式电缆连接器及电缆, 机器人侧		
KV-10-SWK-19F-0	0302171	10
KV-3-SWK-19B-0	0302176	3
KV-5-SWK-19B-0	0302177	5
KV-5-SWK-19F-0	0302170	5
直式电缆连接器及电缆, 工具侧		
KV-3-SWA-19B-0	0302178	3
KV-3-SWA-19F-0	0302174	3

① 如需了解其他电缆连接器, 请参见样本的“选配件”一章, 或者访问我们的网站。

可通过感应接近传感器进行监测。

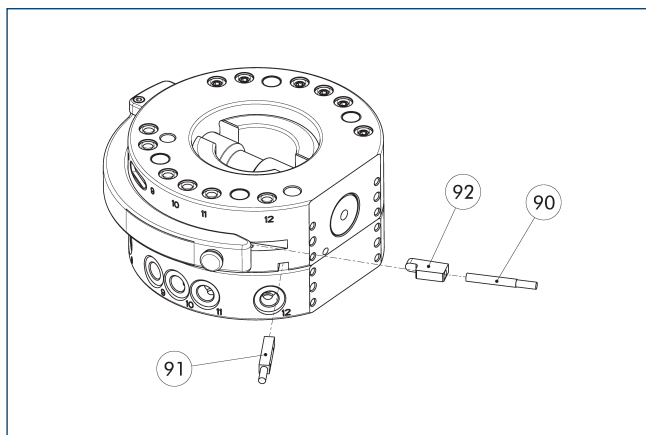

- 90 锁定传感器 IN 40-S-... 92 传感器支架包含在供货范围内
91 监测工件到位传感器 IN 5-S-...

描述	ID	经常加以组合
感应接近式传感器		
IN 40-S-M12	0301574	
IN 40-S-M8	0301474	
IN 5-S-M12	0301569	
IN 5-S-M8	0301469	
连接电缆		
KA BG08-L 3P-0300-PNP	0301622	●
KA BG08-L 3P-0500-PNP	0301623	
KA BG12-L 3P-0500-PNP	30016369	
KA BW08-L 3P-0300-PNP	0301594	
KA BW08-L 3P-0500-PNP	0301502	
KA BW12-L 3P-0300-PNP	0301503	
KA BW12-L 3P-0500-PNP	0301507	
管夹		
GLI-M12	0301464	
GLI-M8	0301463	
电缆延长线		
KV BG12-SG12 3P-0030-PNP	0301999	
KV BG12-SG12 3P-0060-PNP	0301998	
KV BW08-SG08 3P-0030-PNP	0301495	
KV BW08-SG08 3P-0100-PNP	0301496	
KV BW08-SG08 3P-0200-PNP	0301497	●
KV BW12-SG12 3P-0030-PNP	0301595	
KV BW12-SG12 3P-0100-PNP	0301596	
KV BW12-SG12 3P-0200-PNP	0301597	
传感器分配器		
V2-M12	0301776	●
V2-M8	0301775	●
V4-M8	0301746	
V8-M8	0301751	

- ① 如需了解其他延长电缆，请参见样本中的“附件”一章内容，或者访问我们的网站。

尺寸和最大载荷

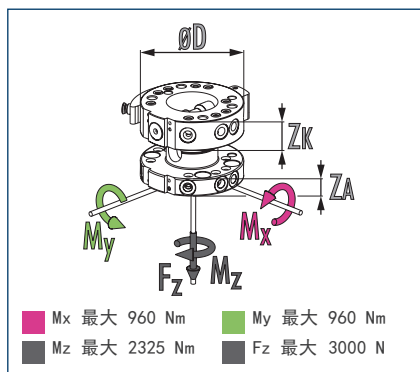

① 这是保持正常运行时允许施加到快换系统上的所有力和力矩之和的最大值。

技术参数

描述		SHK-125-000-000	SHA-125-000-000
		手动更换头	手动快换刀具侧
ID		0310450	0310451
建议搬运重量	[kg]	58	58
锁定监测		可选项	
重复精度	[mm]	0.02	0.02
重量	[kg]	2.8	1.2
锁定时最大距离	[mm]	1	1
气路数量		12	12
用于径向使用的通道		6	12
分度圆直径	[mm]	125	125
连接法兰根据		ISO 9409-1-125-6-M10	
最低/最高环境温度	[°C]	5/60	5/60
尺寸 □ D × Z*	[mm]	160 × 50	160 × 28
螺钉连接图		J	J

* 请注意更换主装置 (ZK) 和更换转接器 (ZA) 的高度有所不同。算数和代表已连接好的快换系统的总高度。

主视图

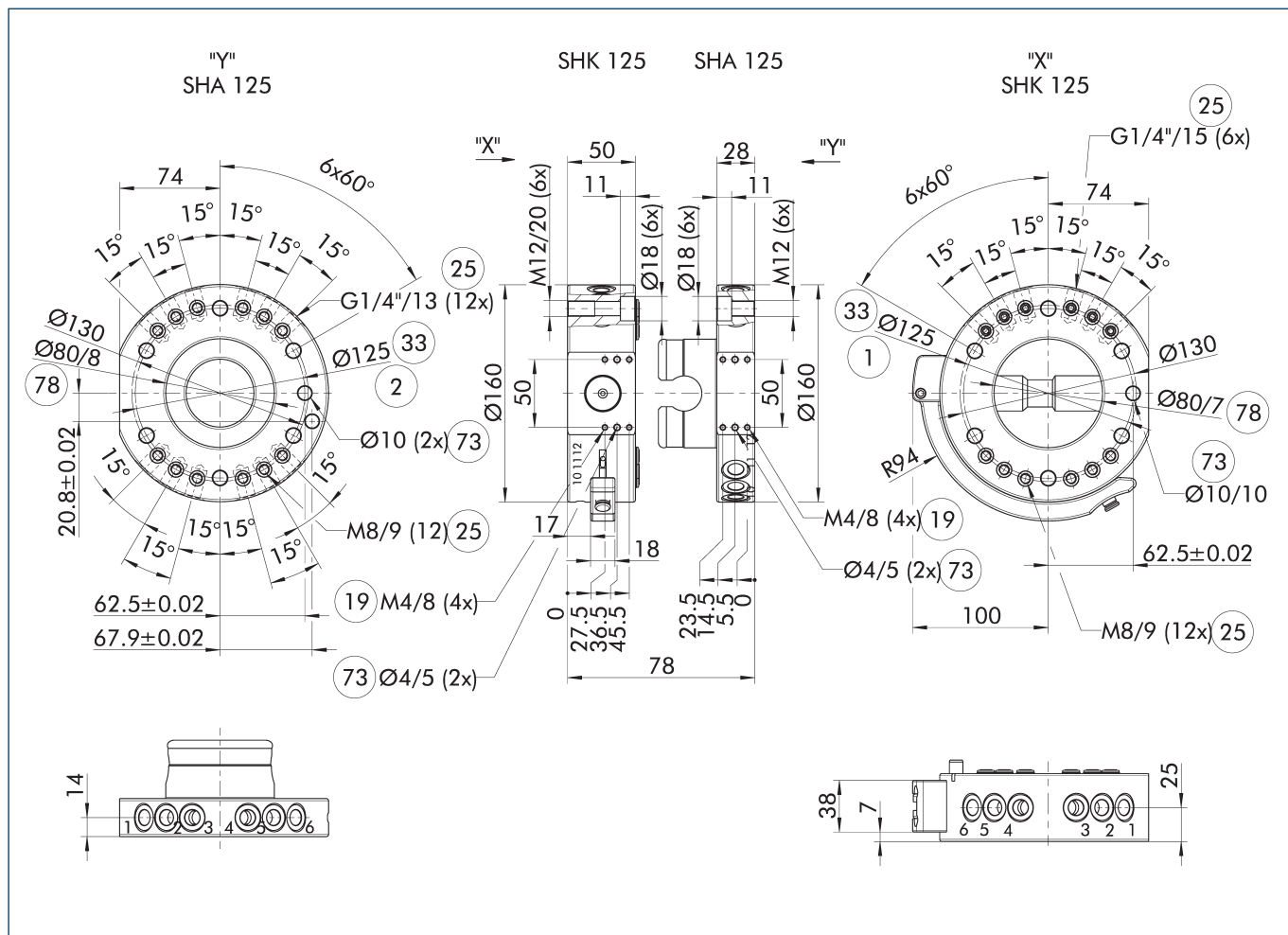

主视图显示单元的基本型。

- ① 机械侧连接
- ② 工具侧连接
- ③ DIN ISO-9409 螺栓分布圆
- ④ 选配件安装面
- ⑤ 气体通道
- ⑥ 适合定心销
- ⑦ 适合定心

锁定/解锁时的干扰轮廓

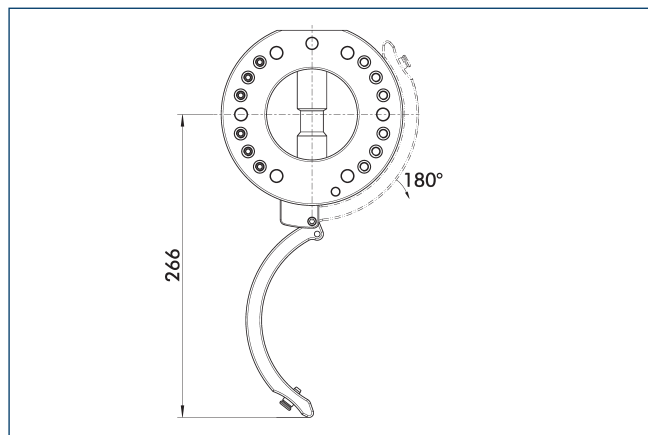

图中显示了锁定和解锁时的干扰性轮廓。所示数值可能会因锁定杆开启角度而有所不同。

气动通道

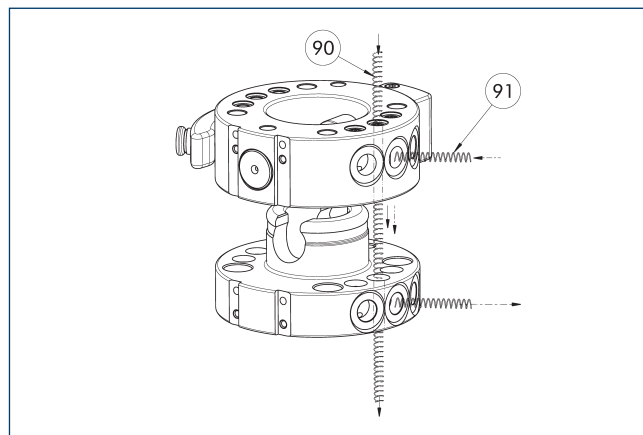

- ⑨⑩ 轴向引线
- ⑨⑪ 径向引线

更换系统具备气动引线。他们可通过转接板（轴向）或软管（径向）进行无软管直接连接使用。有些引线可进行轴向使用。

法兰 ISO-A125-P-radial

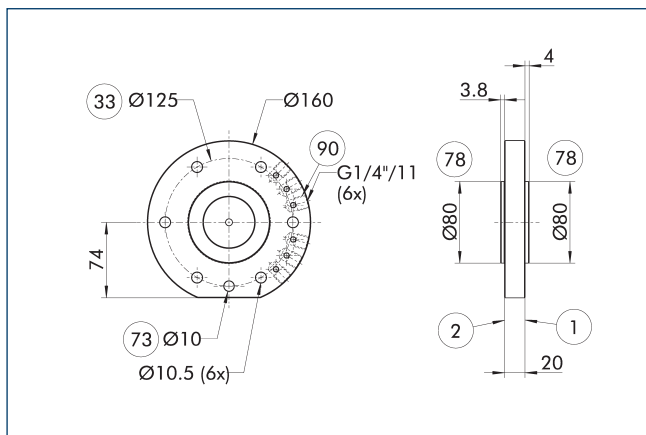

- ① 机械人侧连接
- ② 工具侧连接
- ③③ DIN ISO-9409 螺栓分布圆
- ⑦③ 适合定心销
- ⑦⑧ 适合定心
- ⑨⑩ 径向气路接口

机器人侧转接板

描述	ID
机器人侧	
A-SHK-125-P-RADIAL	1391576

① 带有径向空气接口的法兰, 可使用 SHK 的集成轴向空气接口。

SHK 的对中盘

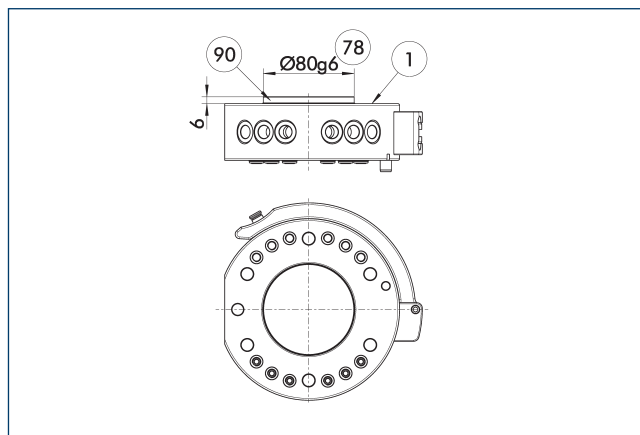

- ① 机械人侧连接
- ⑦⑧ 适合定心
- ⑨⑩ 对中盘

描述	ID
对中盘	
A-HWK-125-BOSS	0302827

① 装配套, 用于在机械接口上 (例如: 机器人上) 对中

电路通道模块

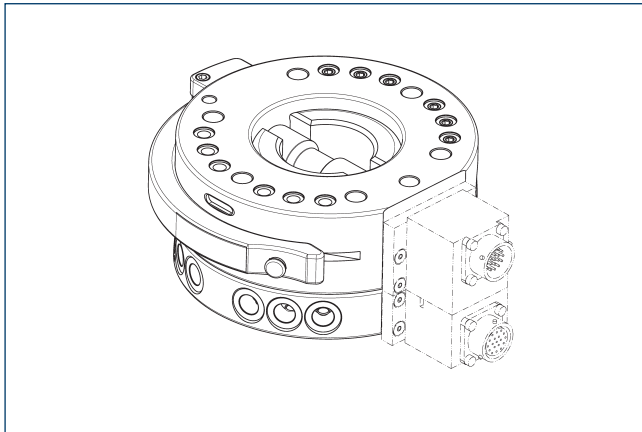

描述	ID	针脚数量
机器人侧馈通模块		
SWO-RE5-K	9957444	
工具侧馈通模块		
SWO-RE5-A	9957445	
机器人侧电源馈通模块		
SWO-MT8-K	9937157	
工具侧电源馈通模块		
SWO-MT8-A	9937158	
机器人侧信号馈通模块		
SWO-G19-K	9940649	19
SWO-R19-K	9935815	19
SWO-R26-K	9935819	26
SWO-R32-K	9941387	32
SWO-RF19-K	9948654	19
工具侧信号馈通模块		
SWO-G19-A	9940650	19
SWO-R19-A	9935816	19
SWO-R26-A	9935820	26
SWO-R32-A	9941388	32
SWO-RF19-A	9948657	19

① 带转接板或通道模块的更换系统可选配提供, 可以作为完整总成组件订购。如需帮助, 请联系我们。

电缆连接器/电缆延长件

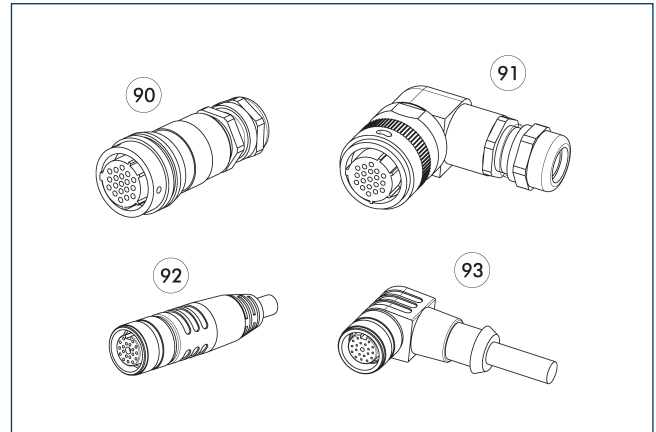

⑨⑩ 直连插头/插座

⑨① 弯头连接插头/插座

⑨② 直连插头/插座, 带延长线

⑨③ 弯头连接插头/插座, 带延长线

可按照客户要求提供其他长度的电缆。

描述	ID	长度
		[m]
角式电缆连接器, 机器人侧		
KAS-19B-K-90-C	0301294	
角式电缆连接器, 工具侧		
KAS-19B-A-90-C	0301295	
角式电缆连接器及电缆, 机器人侧		
KV-10-SWK-19F-90	0302173	10
KV-3-SWK-19B-90	0302179	3
KV-5-SWK-19B-90	0302190	5
KV-5-SWK-19F-90	0302172	5
角式电缆连接器及电缆, 工具侧		
KV-3-SWA-19B-90	0302191	3
KV-3-SWA-19F-90	0302175	3
直式电缆连接器, 机器人侧		
KAS-19B-K-0-C	0301283	
直式电缆连接器, 工具侧		
KAS-19B-A-0-C	0301284	
直式电缆连接器及电缆, 机器人侧		
KV-10-SWK-19F-0	0302171	10
KV-3-SWK-19B-0	0302176	3
KV-5-SWK-19B-0	0302177	5
KV-5-SWK-19F-0	0302170	5
直式电缆连接器及电缆, 工具侧		
KV-3-SWA-19B-0	0302178	3
KV-3-SWA-19F-0	0302174	3

① 如需了解其他电缆连接器, 请参见样本的“选配件”一章, 或者访问我们的网站。

可通过感应接近传感器进行监测。

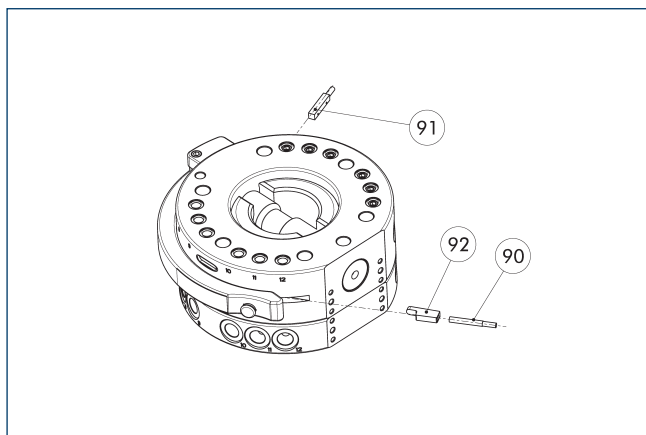

- ⑨⑩ 锁定传感器 IN 40-S-... ⑨② 传感器支架包含在供货范围内
 ⑨① 监测工件到位传感器 IN 5-S-...

描述	ID	经常加以组合
感应接近式传感器		
IN 40-S-M12	0301574	
IN 40-S-M8	0301474	
IN 5-S-M12	0301569	
IN 5-S-M8	0301469	
连接电缆		
KA BG08-L 3P-0300-PNP	0301622	●
KA BG08-L 3P-0500-PNP	0301623	
KA BG12-L 3P-0500-PNP	30016369	
KA BW08-L 3P-0300-PNP	0301594	
KA BW08-L 3P-0500-PNP	0301502	
KA BW12-L 3P-0300-PNP	0301503	
KA BW12-L 3P-0500-PNP	0301507	
管夹		
GLI-M12	0301464	
GLI-M8	0301463	
电缆延长线		
KV BG12-SG12 3P-0030-PNP	0301999	
KV BG12-SG12 3P-0060-PNP	0301998	
KV BW08-SG08 3P-0030-PNP	0301495	
KV BW08-SG08 3P-0100-PNP	0301496	
KV BW08-SG08 3P-0200-PNP	0301497	●
KV BW12-SG12 3P-0030-PNP	0301595	
KV BW12-SG12 3P-0100-PNP	0301596	
KV BW12-SG12 3P-0200-PNP	0301597	
传感器分配器		
V2-M12	0301776	●
V2-M8	0301775	●
V4-M8	0301746	
V8-M8	0301751	

- ① 如需了解其他延长电缆，请参见样本中的“附件”一章内容，或者访问我们的网站。



SCHUNK GmbH & Co. KG
Spann- und Greiftechnik

Bahnhofstr. 106 - 134
D-74348 Lauffen/Neckar
Tel. +49-7133-103-0
Fax +49-7133-103-2399
info@de.schunk.com
schunk.com

Folgen Sie uns | *Follow us*

